

BOMBA CIRCULADORA ELECTRÓNICA ALPHA1 L 15-40 130



DESCRIPCIÓN:

La bomba ofrece tres modos de control, modo de calefacción por radiador, modo de calefacción por suelo radiante y modo de curva/velocidad constante.

Además, la velocidad se puede controlar mediante una señal PWM (modulación de ancho de pulso) de baja tensión.

La bomba tiene un eje cerámico y rodamientos radiales, rodamiento de empuje de carbono, camisa del rotor, placa de soporte y revestimiento del rotor en acero inoxidable e impulsor de material compuesto, y todos ellos contribuyen a una larga vida útil, y la bomba es auto purgante, lo que contribuye a una puesta en marcha sencilla y a una fácil selección del modo de control.

Su diseño compacto, que cuenta con un cabezal de la bomba que lleva una caja de control y un panel de control integrados, se adapta a las instalaciones más habituales, así como calderas.

La bomba y el motor forman una unidad integral sin cierre. El diseño de la bomba es de rotor húmedo. Los rodamientos, por lo tanto, se lubrican con el líquido bombeado. Esta construcción garantiza un funcionamiento que no requiere mantenimiento.

La carcasa de la bomba está hecha de hierro fundido y está galvanizada para mejorar la resistencia a la corrosión.

El motor es de rotor síncrono de imanes permanentes/estator compacto. El controlador de la bomba está incorporado en la caja de control, que está montada en la carcasa del estator y conectada al estator por medio de conector terminal.

CARACTERÍSTICAS:

- Tres curvas constantes/velocidad constante.
- Modo de calefacción por radiador.
- Modo de calefacción por suelo radiante.
- Perfil PWM para aplicaciones de calefacción (perfil A). La señal PWM es un método para generar una señal analógica usando una fuente digital.
- Con su consumo energético óptimo, cumple la Directiva ErP.
- Tornillo de desbloqueo, accesible desde la parte delantera de la caja de control.
- Funcionamiento fiable y eficiente, incluso en las condiciones más exigentes.
- Conector para instalador ajustable y flexible, con dos posibles posiciones de prensa para paso de cable.



Código: AC33562

DIMENSIONES (mm):

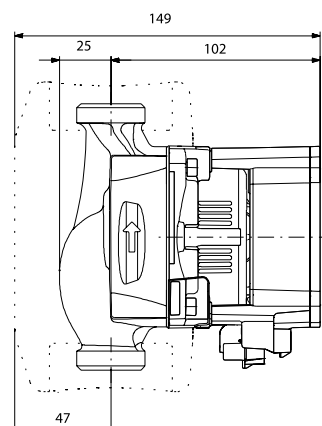
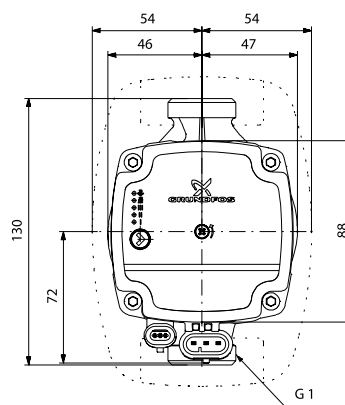

Datos eléctricos:

- Potencia de entrada mínima - P1: 4 W.
- Potencia de entrada P1: 25 W.
- Frecuencia de red: 50 / 60 Hz.
- Tensión nominal: 1 x 230 V.
- Consumo de intensidad máximo: 0.05 .. 0.26 A.
- Grado de protección (IEC 34-5): X4D.
- Clase de aislamiento (IEC 85): F.
- Protección de motor integrada: NONE.

Líquido:

- Líquido bombeado: Agua.
- Rango de temperatura del líquido: 2 .. 95 °C.
- Temperatura del líquido durante el funcionamiento: 60 °C.
- Densidad: 983.2 kg/m³.

Materiales:

- Cuerpo hidráulico: Fundición.
- Carcasa de la bomba: EN 1561 EN-GJL-150 ASTM A48-150B.
- Impulsor: Composite PES+30% GF.

