

COMPRESORES HERMÉTICOS SCROLL SIAM AN30VBFMT



SIAM COMPRESSOR INDUSTRY
MITSUBISHI ELECTRIC GROUP

CARACTERÍSTICAS:

- Compresor hermético Scroll.
- Aplicaciones: acondicionadores de aire tipo split, consola, cassette, bombas de calor, etc.
- Temperatura de evaporación: -10°C a 15°C.
- Temperatura de condensación: 28°C a 65°C.
- Ratio compresión

Temperatura ambiente:

- Acondicionado: 20°C a 43°C
- Bomba calor: -10°C a 43°C

ESPECIFICACIONES TÉCNICAS:

- Refrigerantes: R410A
- Tecnología de compresión: Hermético Scroll
- Rango de trabajo: MHP
- Intervalo Aplicación Aire/ Calor: 20°C a 43°C
-10°C a 43°C
- Tensión: 230 -50 Hz
- Aplicación: Aire acondicionado
- Conex. aspiración: ODF 19,2 mm
- Conex. descarga: ODF 12,85 mm

CONEXIONES ELÉCTRICAS:

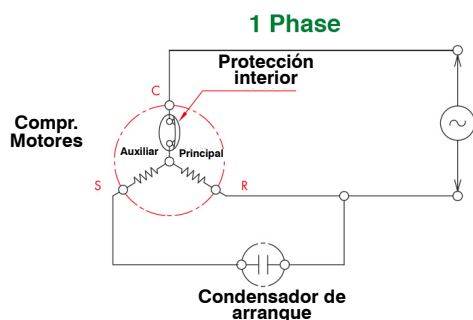

Código: MF15146

DIMENSIONES:

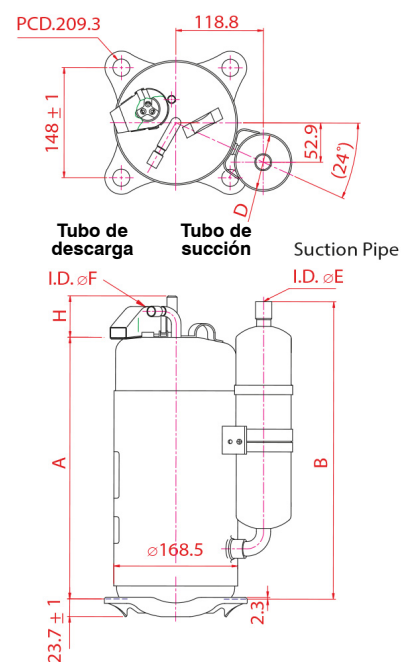

Modelo	Capacidad			Potencia absorbida			COP	Capacitor arranque	Peso	Aceite
	W	Kcl/hr	Btu/hr	Watt	Amp	Hp	W/W	mF/vca	kgs	cc
AN30VBFMT	7670	6595	26170	2570	11,9	3,08	2,98	50/420	37,3	900