

UNIDAD CONDENSADORA CARROZADA MEDIA TEMPERATURA EFM EFM 5001 DS4TYZ



La unidad condensadora EFM está diseñada para la refrigeración comercial a media y baja temperatura. Todas las unidades condensadoras cumplen con las directivas 97/23/EC Equipo de presión (P.E.D). Los serpentines de intercambio utilizados en la gama HUA son de alta eficiencia con aletas de aluminio de perfil especial y tubos Ø7 mm ranurados interiormente, con un volumen interno reducido para disminuir la carga de refrigerante necesaria. Cumplen las necesidades de las diferentes normativas internacionales para la disminución de los gases de alto efecto invernadero. Se suministran limpias y probadas a una presión de 30 bar.



ESPECIFICACIONES TÉCNICAS

Modelo		EFM 5001 DS4TYZ
Código		MF52057
Potencia	CV	4
Recipiente líquido	L	6
Ventilador con motor axial	N° x Ø	1x500
	m³/h	4232
	Polos	6
	Voltaje - fase	230~1
	W	290
	A	1.30
	dBA	49
T °C ambiente		35
T °C condensación		50
Compresor	Voltaje - fase	230~1
	A	1,30
	Tipo	Digital Scroll
Conexiones	Aspiración	7/8"
	Líquido	1/2"
Peso	Kg	99

ACCESORIOS:

- Paquete de aletas con tratamiento anti-corrosión.
- Condensador tropicalizado.
- Unidad condensadora insonorizada.
- Compresor Scroll o hermético de pistones.
- Doble presostato con rearme automático.
- Válvula solenoide en línea de líquido.
- Filtro deshidratador en línea de líquido.
- Visor de líquido.
- Recipiente de líquido (calderín).
- Válvulas de servicio en línea de líquido y aspiración.
- Ventilador axial Ziehl-Abegg o Maer.
- Manómetros.

Gas	Potencia frigorífica vs. Temperatura evaporación				
	-15°C	-10°C	-5°C	0°C	+5°C
R134a	-	3,74	4,68	5,79	7,05
R449A	4,38	5,4	6,62	8,98	10,6

Los niveles de ruido se refieren al valor promedio registrado durante 24 horas de funcionamiento con ventiladores, velocidad controlada, absorción de sonido con gabinete estándar y chaqueta para compresor (items opcionales). Las condiciones alternativas pueden producir diferentes resultados.

INYECCIÓN DE REFRIGERANTE

En aplicaciones de baja temperatura, los modelos ZP con inyección de líquido o vapor al objeto de mantener la temperatura del gas de descarga dentro de unos márgenes de seguridad aceptables. Para ello, el compresor se suministra con una toma de 1/4" de diámetro donde se deberá conectar el tubo capilar apropiado según modelo. La inyección se efectúa en dos cavidades diferentes en el interior de las espirales y todo ello sin alterar el proceso de aspiración del gas en las mismas; la inyección incrementa ligeramente el caudal de refrigerante a través de la línea de descarga y el condensador de la instalación. La inyección de vapor provoca un enfriamiento del gas refrigerante comprimido por el compresor y amplía los márgenes de trabajo del mismo. Asimismo, la inyección de vapor con el uso de un economizador subenfriará el líquido que va al evaporador e incrementa el rendimiento de la instalación. Se obtiene un subenfriamiento óptimo del líquido refrigerante si el flujo de éste con respecto al gas se realiza a contracorriente. Las Unidades EFM 5001 DSxxx y EFM 5002 DSxxx utilizan como control de la válvula de inyección de vapor el controlador XC35CX.

DIMENSIONES:

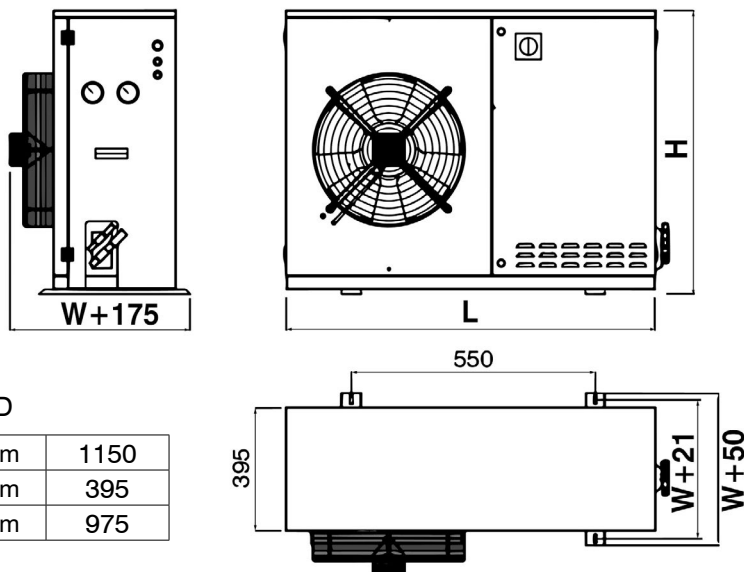

Tipo de carcasa: D

Ancho (L)	mm	1150
Fondo (W)	mm	395
Alto (H)	mm	975

ESQUEMA ELÉCTRICO:

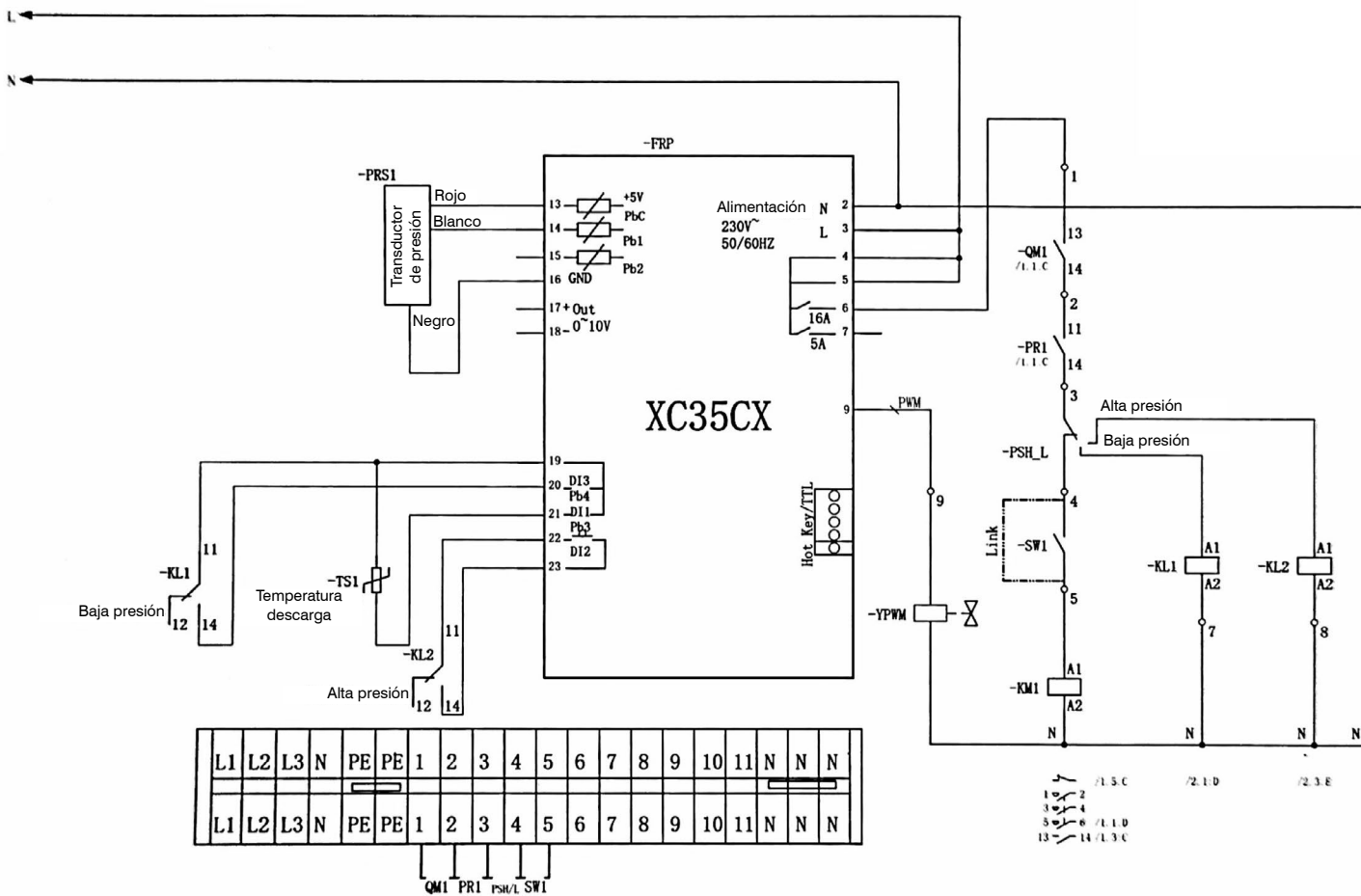

Nº	Símbolo	Descripción de la función
1	FRP	Control del compresor
2	SW1	Interruptor externo (si está instalado, quite el enlace)
3	PR1	Regulador de fase
4	KM1	Bobina del contactor del compresor
5	QM1	Bobina del protector del motor del compresor

Nº	Símbolo	Descripción de la función
6	TS1	Sensor de temperatura de descarga
7	PRS1	Sensor de presión
8	PSH/PSL	Interruptor de presión doble
9	KL1/KL2	Relé interfase
10	YPWM	Válvula de descarga
11	N	Neutro