

UNIDAD CONDENSADORA

1xØ350 400V III 50Hz

E-AU-A2L-H181CS

DEFINICIÓN

Las unidades condensadoras DORIN gama E-UA-A2L pueden funcionar con R-454C y R-455A.

CARACTERÍSTICAS GENERALES

Están equipadas con condensador enfriado por aire con tubo de cobre y aletas de aluminio de nuevo diseño, motor-ventilador eléctrico de alta eficiencia equipado con rejilla de seguridad, receptor de líquido con válvula de seguridad y amortiguador antivibraciones, tubería de descarga, tubería de gas y líquido, estructura de acero y circulación de aceite mediante borboteo.



(Foto no contractual,
mods. 2 ventiladores)

Código: MF21552

DATOS TÉCNICOS:

Modelo compresor	H181CS	
Desplazamiento @ 50 Hz	9,16	m³/h
Desplazamiento @ 60 Hz	10,99	m³/h
Ventiladores: caudal (total) @ 50Hz	2000	m³/h
Ventiladores: caudal (total) @ 60Hz	2250	m³/h
Ventiladores: potencia @ 50Hz	1x165	nº x W
Ventiladores: potencia @ 60Hz	1x250	nº x W
Ventiladores: corriente absorbida (total) @ 50Hz	0,73	A
Ventiladores: corriente absorbida (total) @ 60Hz	1,1	A
Ventiladores: capacidad condensador @ 50Hz	1x4	nº x µF
Ventiladores: capacidad condensador @ 60Hz	1x5	nº x µF
Ventiladores	1x350	nº x Ø
Volumen recipiente	2,3	L
Conexiones: aspiración	16 s.	mm
Conexiones: líquido	1/2"	
Peso neto	68,0	kg
Presión sonora 1,8 m @50Hz	52,5	dBa
Presión sonora 1,8 m @60Hz	53,7	dBa
Presión sonora 5 m @50Hz	43,6	dBa
Presión sonora 5 m @60Hz	44,8	dBa
Potencia sonora @50Hz	68,6	dBa
Potencia sonora @60Hz	69,8	dBa

DIMENSIONES (mm):

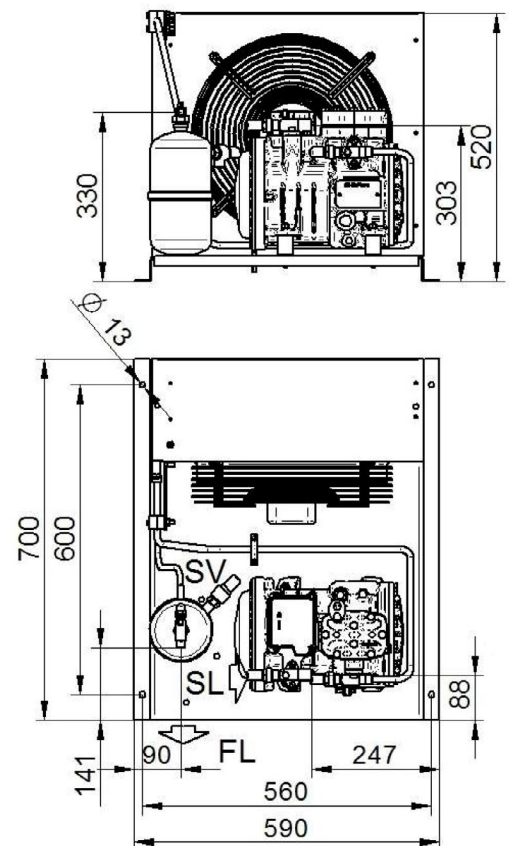

FL - Salida refrigerante
 SL - Válvula servicio aspiración
 SV - Válvula de seguridad

ENTRADA:

Modelo	E-AU-A2L-H181CS	
Refrigerante	R454C	
Temperatura evaporación	-10,0°C	-25,0°C
Temperatura ambiente	40,0°C	40,0°C
Temperatura de referencia	Temperatura de rocío	Temperatura de rocío
Temperatura de aspiración	20,0°C	20,0°C
Temperatura salida evaporador	20,0°C	20,0°C
Tensión / fases / frecuencia	380-420V / 3 / 50Hz	380-420V / 3 / 50Hz

Temperatura de evaporación -10 °C R454C:

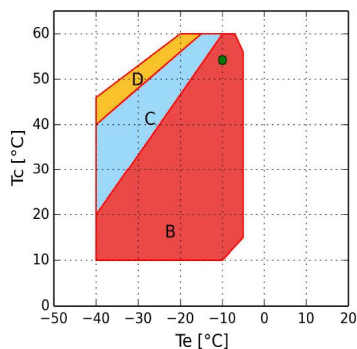

- B = Aplicación estándar
- C = Ventilador de culata o recalentamiento máx. 20K
- D = Ventilador de culata con recalentamiento máx. 20K
- = Temperatura de rocío

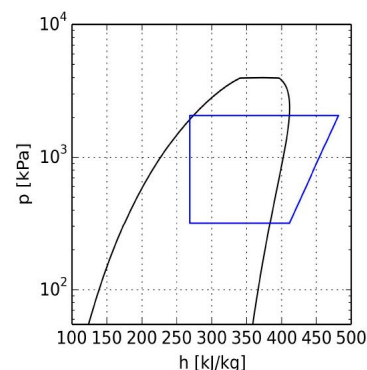

Temperatura de evaporación -25 °C R454C:

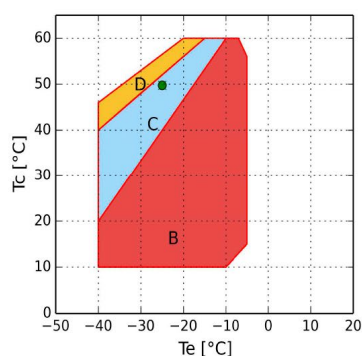

- B = Aplicación estándar
- C = Ventilador de culata o recalentamiento máx. 20K
- D = Ventilador de culata con recalentamiento máx. 20K
- = Temperatura de rocío

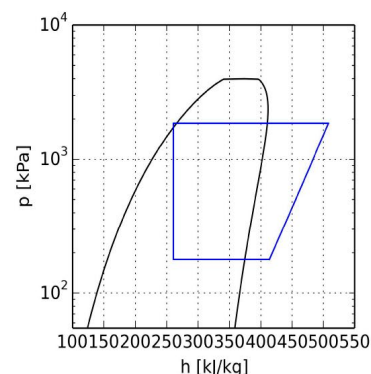

CÁLCULO DE PRESTACIONES:

Temperatura de evaporación -10 °C R454C:

R454C	Condiciones estándar	Al evaporador	Al Compresor
Potencia frigorífica	3080 W	3200 W	3200 W
Potencia absorbida, incluidos los ventiladores	1,92 kW	1,92 kW	1,92 kW
Capacidad condensador	5,00 kW	4,95 kW	5,11 kW
COP	1,60	1,66	1,66
Caudal	77,8 kg/h	77,8 kg/h	77,8 kg/h
Temperatura condensación	54,2°C	54,2°C	54,2°C
Subenfriamiento líquido	0,0 K	3,0 K	3,0 K
Intensidad absorbida	3,2 A	3,2 A	3,2 A
Intensidad máx. de funcionamiento	4,4 A	4,4 A	4,4 A
Intensidad rotor bloqueado	20,0 A	20,0 A	20,0 A

Temperatura de evaporación -25 °C R454C:

R454C	Condiciones estándar	Al evaporador	Al Compresor
Potencia frigorífica	1530 W	1580 W	1580 W
Potencia absorbida, incluidos los ventiladores	1,31 kW	1,31 kW	1,31 kW
Capacidad condensador	2,84 kW	2,73 kW	2,89 kW
COP	1,16	1,20	1,20
Caudal	35,8 kg/h	35,8 kg/h	35,8 kg/h
Temperatura condensación	49,8°C	49,8°C	49,8°C
Subenfriamiento líquido	0,0 K	3,0 K	3,0 K
Intensidad absorbida	2,5 A	2,5 A	2,5 A
Intensidad máx. de funcionamiento	4,4 A	4,4 A	4,4 A
Intensidad rotor bloqueado	20,0 A	20,0 A	20,0 A