

# COMPRESOR HERMÉTICO «R-600/R-290» NT2180U



- Rendimientos indicados con T<sup>a</sup> de condensación +54,4°C
- Líquido, ambiente y aspiración +32°C
- Enfriamiento compresor estático
- Gama de temperatura = -25/-5°C
- Tensión 220/240V - 50Hz



## ESPECIFICACIONES TÉCNICAS

<b>Modelo</b>	<b>NT2180U</b>	
Código	MF11395	
Refrigerante	R290	
HP	1	
Alimentación	V / Hz	220V 50Hz
Cil.	cm <sup>3</sup>	22,4
CAPACIDAD (W)	5°C	1661
	0°C	1092
	-5°C	859
	-10°C	660
Temp. Ambiente	°C	32
T <sup>a</sup> de Condensación	°C	54,4

## DIMENSIONES

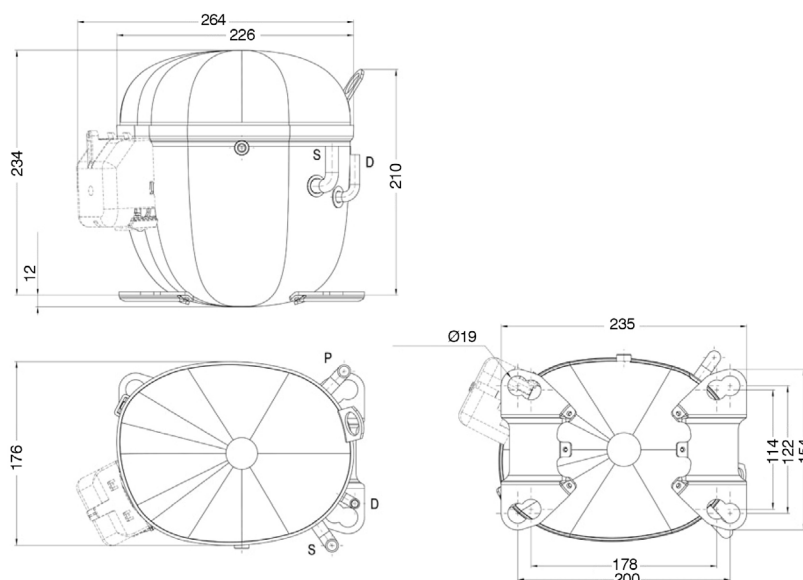

## DATOS MECÁNICOS

Desplazamiento	22,37 cm <sup>3</sup>
Carga de aceite	450 ml
Tipo de aceite	AB
Viscosidad del aceite	ISO32
Peso	16,6 Kg

## COMPONENTES ELÉCTRICOS

Capacitor de arranque	43-53 µf/330V
Capacitor de marcha	15,0 µf/400V
CSR CSIR BOX	Sí
Tipo de dispositivo de arranque	RVA4AH3C-648
Protector térmico	MRA38170-3261

## CARACTERÍSTICAS EXTERNAS

Placa Base	UNI		
Tray holder N/A	No		
<b>Tuberías</b>	<b>Diámetro Interno</b>	<b>Forma</b>	<b>Material</b>
Succión	9,6 mm	VERTICAL	COBRE
Descarga	6,42 mm	VERTICAL	COBRE
Servicio	6,42 mm	VERTICAL	COBRE

## RANGO DE APLICACIÓN

