

# ACUMULADORES ESMALTADOS

## AS 750-2E / PC



### DESCRIPCIÓN:

Fabricados en acero esmaltado.

Incorpora la protección catódica electrónica.

Garantía 5 años (ver condiciones en la tarjeta que se adjunta con el producto).

Aislamiento del depósito de poliuretano rígido inyectado en molde (PU libre de CFC y HCFC). Con espesor de 80 mm.

El modelo 750 incorpora envolvente acolchada de color gris, válida para instalación en interiores.

Todos los modelos cumplen el RD 487/2022.



Modelo		AS 750-2E
Código		BR84089
Volumen ACS	l	719
Tipo de intercambiador		2 Serpentes
Superficie serpentín inferior	m <sup>2</sup>	2,70
Volumen serpentín inferior	l	19,5
Superficie serpentín superior	m <sup>2</sup>	1,3
Volumen serpentín superior	l	9
Instalación		Vertical
Presión máx. primario	bar	25
Temp. máx. primario	°C	200
Presión máx. secundario	bar	8
Temp. máx. secundario	°C	90
Pérdidas estáticas	W	89
Clase de eficiencia energética		B
Peso en vacío	kg	206

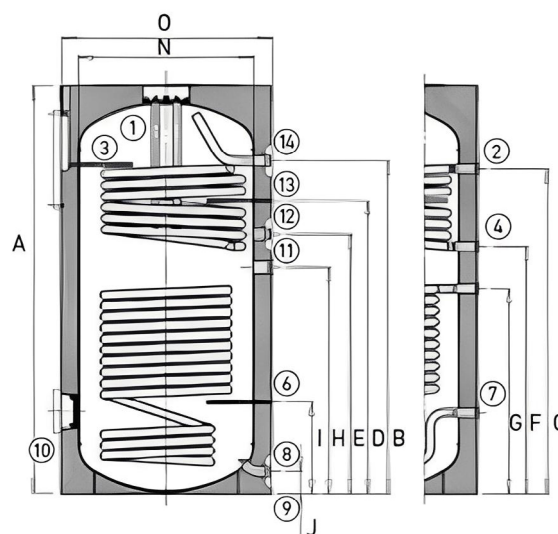

AS 750-2E (2 serpentes)

### DIMENSIONES:

Modelo		AS 750-2E
Código		BR84089
A	mm	1.842
B	mm	1.501
C	mm	1.466
D	mm	-
E	mm	1.171
F	mm	1.116
G	mm	926
H	mm	1.021
I	mm	366
J	mm	100
N	mm	790
O	mm	950

1. Ánodo de sacrificio 2 x Ø 33
2. Ida serpentín superior 1" Gas/H
3. Sonda superior Ø 10 mm int.
4. Retorno serpentín superior 1" Gas/H
5. Ida serpentín inferior 1" Gas/H
6. Sonda inferior Ø 10 mm int.
7. Retorno serpentín inferior 1" Gas/H
8. Entrada agua fría 1 1/4" Gas/M
9. Vaciado 1 1/4" Gas/M
10. Boca inspección DN100
11. Resistencia eléctrica 1 1/2" Gas/H
12. Recirculación 1 1/2" Gas/M
13. Termómetro Ø 10 mm int.
14. Salida agua caliente 1 1/2" Gas/M