

COMPRESOR HERMÉTICO «R-600/R-290»

NEU6230U



- Rendimientos indicados con T^a de condensación +54,4°C
- Líquido, ambiente y aspiración +32°C
- Enfriamiento compresor estático
- Gama de temperatura = -25/-5°C
- Tensión 220/240V - 50Hz

ESPECIFICACIONES TÉCNICAS

| Modelo | | NEU6230U |
|--------------------------------|-----------------|-----------|
| Código | | MF11392 |
| Refrigerante | | R290 |
| HP | | 1-1/4 |
| Alimentación | V / Hz | 220V 50Hz |
| Cil. | cm ³ | 27,8 |
| | 5°C | 2938 |
| | 0°C | 2443 |
| | -5°C | 2006 |
| | -10°C | 1629 |
| CAPACIDAD (W) | | |
| Temp. Ambiente | °C | 32 |
| T ^a de Condensación | °C | 54,4 |

DATOS MECÁNICOS

| | |
|-----------------------|----------------------|
| Desplazamiento | 27,8 cm ³ |
| Carga de aceite | 450 ml |
| Tipo de aceite | ESTER |
| Viscosidad del aceite | ISO22 |
| Peso | 17,4 Kg |

COMPONENTES ELÉCTRICOS

| | |
|-----------------------|-------------------|
| Capacitor de arranque | 130-156 µf / 330V |
| CSR CSIR BOX | Sí |
| Protector térmico | MST22AGN-3074 |



DIMENSIONES

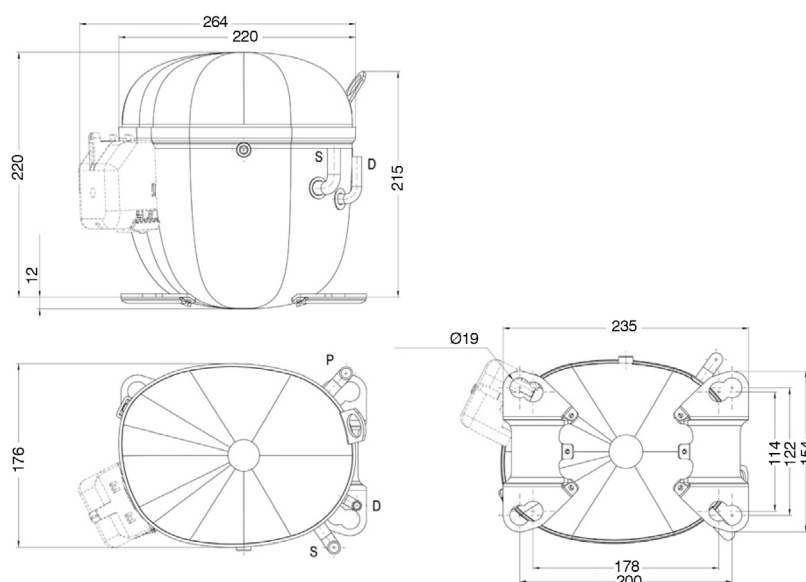

CARACTERÍSTICAS EXTERNAS

| Placa Base | UNI | | |
|------------|------------------|---------------------------------|----------|
| Tuberías | Diámetro Interno | Forma | Material |
| Succión | 12,7 mm | ROTOLOCK (EX. THR. 1"-14UNS-2A) | ACERO |
| Descarga | 6,42 mm | VERTICAL | COBRE |
| Servicio | 6,42 mm | VERTICAL | COBRE |

RANGO DE APLICACIÓN

