

COMPRESOR HERMÉTICO «R-600/R-290» NEU6217U



- Rendimientos indicados con T^a de condensación +54,4°C
- Líquido, ambiente y aspiración +32°C
- Enfriamiento compresor estático
- Gama de temperatura = -25/-5°C
- Tensión 220/240V - 50Hz



ESPECIFICACIONES TÉCNICAS

Modelo	NEU6217U	
Código	MF11388	
Refrigerante	R290	
HP	3/4	
Alimentación	V / Hz	220V 50Hz
Cil.	cm ³	14,28
CAPACIDAD (W)	5°C	1504
	0°C	1271
	-5°C	1061
	-10°C	876
Temp. Ambiente	°C	32
T ^a de Condensación	°C	54,4

DIMENSIONES

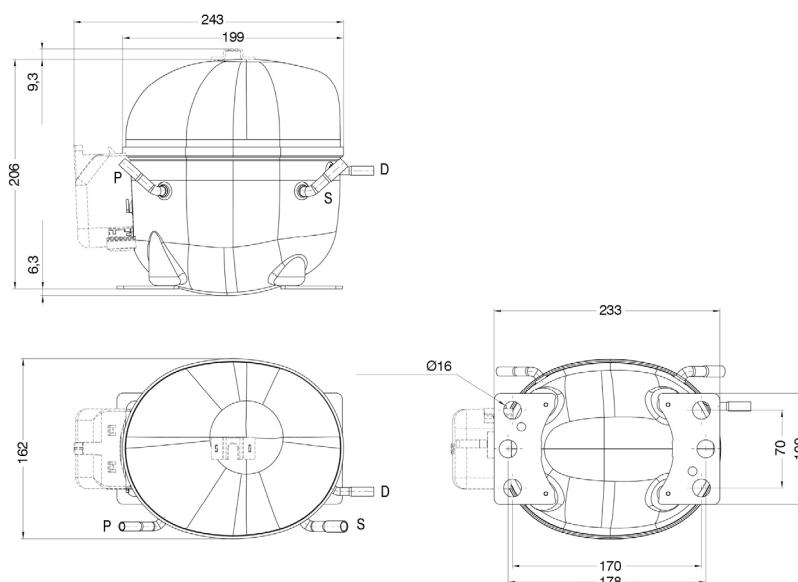

DATOS MECÁNICOS	
Desplazamiento	14,28 cm ³
Carga de aceite	350 ml
Tipo de aceite	ESTER
Viscosidad del aceite	ISO22
Peso	11,6 Kg
COMPONENTES ELÉCTRICOS	
Capacitor de arranque	108-130 µf / 330V
CSR CSIR BOX	Sí
Protector térmico	MRA38168-3261

CARACTERÍSTICAS EXTERNAS			
Placa Base	UNI		
Tuberías	Diámetro Interno	Forma	Material
Succión	8,1 mm	SLANTED 42°	COBRE
Descarga	6,45 mm	STRAIGHT	COBRE
Servicio	6,45 mm	SLANTED 42°	COBRE

RANGO DE APLICACIÓN

