

COMPRESOR HERMÉTICO «R-600/R-290»

EMX20CLC



- Rendimientos indicados con T^a de condensación +54,4°C
- Líquido, ambiente y aspiración +32°C
- Enfriamiento compresor estático
- Gama de temperatura -25/-5°C
- Tensión 220/240V - 50Hz

ESPECIFICACIONES TÉCNICAS

Modelo		EMX20CLC
Código		MF11380
Refrigerante		R600
HP		1/12
Alimentación	V / Hz	220V 50Hz
CAPACIDAD (W)	Cil.	3,97
	5°C	123
	0°C	97
	-5°C	75
	-10°C	57
Temp. ambiente	°C	32
T ^a de condensación	°C	54,4

DATOS MECÁNICOS

Desplazamiento	3,97 cm ³
Carga de aceite	150 ml
Tipo de aceite	ALQUILB
Viscosidad del aceite	ISO5
Peso	7,1 Kg

COMPONENTES ELÉCTRICOS

CSR CSIR BOX	No
Protector térmico	4TM110KF-BYY-73



DIMENSIONES

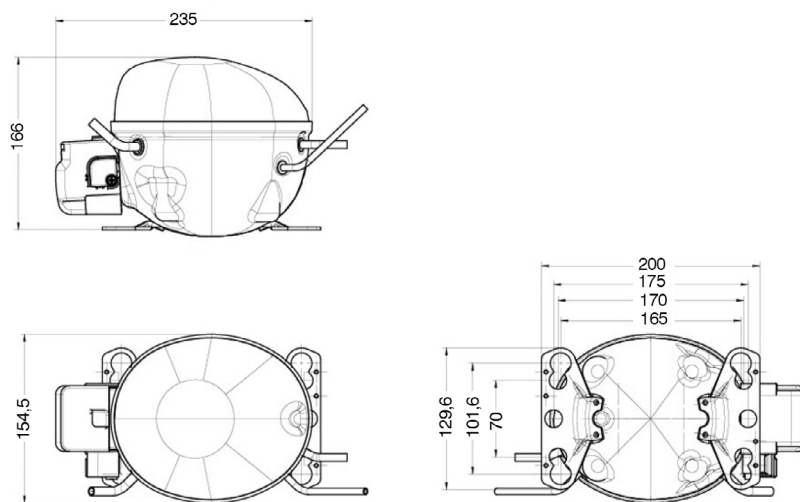

CARACTERÍSTICAS EXTERNAS

Placa Base	SMALL EUEM		
Tray holder N/A	Sí		
Tuberías	Diámetro Interno	Forma	Material
Succión	6,1 mm	SLANTED 42° UP + 45° TO BACK	COBRE
Descarga	5,1 mm	SLANTED 42° UP + 45° TO BACK	COBRE
Servicio	6 mm	SLANTED 43° UP + 45° TO BACK	COBRE(OD)

RANGO DE APLICACIÓN

