

# SISTEMAS DE SOPORTACIÓN PRESORES Y ACCESORIOS



## CARACTERÍSTICAS:

- **Material:** Aluminio resistente
- **Función:** Sistema de fijación rápida para módulos en estructuras fotovoltaicas
- **Perfiles:** Adecuado para raíles tipo G1 y módulos con perfiles de 28 a 40 mm
- **Característica destacada:** \* Incluye muelle integrado para ajuste automático y firme sujeción
- **Aplicación:** Ideal para instalaciones solares donde se requiere montaje seguro y adaptable

\*Presor Central Escosol de Aluminio con Muelle

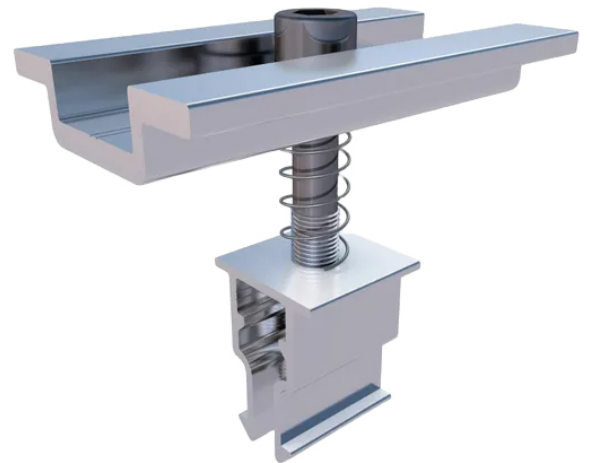

Código: SF05023

