

## COMPRESOR AIRE ACOND. ZF40K4E-TWD R404A



PROPIEDADES DEL LADO DE ALTA	
T. Condensación	45,00 °C
Presión condensación abs.	20,47 bar
Punto Rocío	45,00 °C
Punto de burbuja	44,70 °C
Entalpía vapor saturación	381,00 kJ/kg
Volumen específico del vapor saturado	8,50 dm³/kg
Temperatura del líquido	44,70 °C
Entalpía del líquido	268,00 kJ/kg

PROPIEDADES (DEL LADO DE BAJA)	
T. Evaporación	-10,00 °C
Presión evaporación abs.	4,34 bar
Punto Rocío	-10,00 °C
Punto de burbuja	-10,60 °C
Con vapor a	20,00 °C
Volumen específico	53,00 dm³/kg
Entalpías del gas	388,00 kJ/kg

CONDICIONES DE TRABAJO	
T. Evaporación	-10,00 °C
T. Condensación	45,00 °C
Recal. Aspiración	20,00 K
Subenfriamiento	0,00 K

RENDIMIENTO EN PUNTO ESPECIFICADO	(Datos a 50 Hz)
Capacidad frigorífica	21,80 kW
Potencia	10,20 kW
C.O.P.	2,14
Intensidad a 400 V	17,92 A
Caudal másico de succión	181,50 g/s
P. Calefacción	31,50 kW
Efic. Isoentrópica	65,17 %

**i** Sobrecalentamiento del gas de succión baja.  
Zona de riesgo. (Por favor refiérase al manual.)

DATOS MECÁNICOS Y FÍSICOS DEL COMPRESOR	
Desplazamiento	35,6 m³/h
Largo/Ancho	316/368 mm
Alto	532 mm
Peso neto	103 kg
	110 kg
Tubo aspiración	1-3/4"
Tubo descarga	1-1/4"
	1/4"
Cantidad de aceite	4,14 Litros
Tipo de aceite (carga original)	POE RL32-3MAF
Tipo de aceite (aceites aprobados)	POE RL32-3MAF POE MOBIL EAL Artic 22 CC
Base de montaje (diámetro agujero)	220 x 220 mm (22,4)
Presión sonora @ 1m (AT)	72 dBA
Potencia sonora (AT)	83 dBA
	72 dBA
Condiciones de ruido (HT, Temperaturas:)	-35/ 40/ 20 °C (50 Hz)
Categoría PED	2
Volumen interno libre	20,2 l/s
Presostato PS de alta	32 bar
Presostato PS de baja	22,6 bar
GWP/PCA del refrigerante	3922
Categoría del refrigerante	A1



Código: MF19124

DATOS ELÉCTRICOS (380-420 V / 3~ / 50 Hz)	
Máxima intensidad de trabajo	25,1 A
Intensidad de rotor bloqueado	167 A
Resistencia del bobinado	0,83 Ω
Protección por defecto	IP54 (IEC 34)

### LISTA DE ACCESORIOS:

#### INCLUIDO

- Protección T.descarga: Termistor interno
- Amortiguadores de goma: Estándar

#### OPCIONAL

- Resistencia de cárter: Externa 49 W
- Inyección de líquido: Tubo capilar.
- Amortiguadores de goma: Soportes rígidos para configuraciones en paralelo.
- Atenuación Sonora: ALCO Trax-Oil OM3
- Válvulas rotalock: Aislamiento acústico (10 dBA) Aspiración y descarga.

### DIMENSIONES (mm):

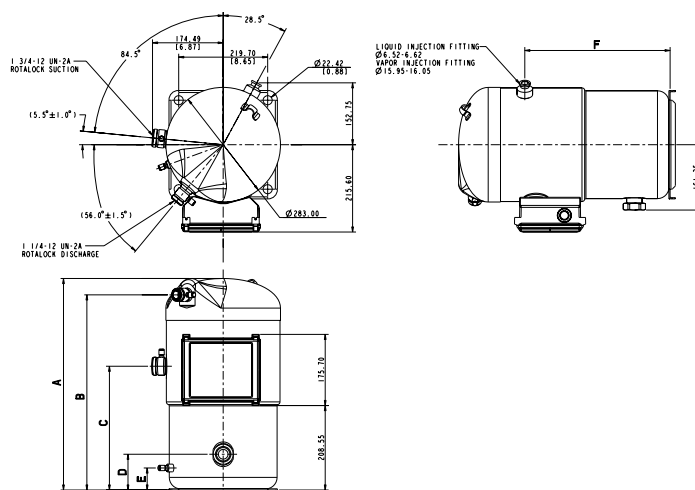

MODELO	A	B	C	D	E	F
ZF40KV	532,40	49   .90	305,60	88,40	54,50	366,40