

TERMOSTATOS DIGITALES PARA REFRIGERACIÓN COMPACT - R



CARACTERÍSTICAS

- Termostatos digitales formato compacto.
- Modelos con función frío/ calor.
- Modelos con tecla ON / Stand-by.
- Botonera integrada en frontal INOX/GRIS.
- Gestión de compresores.
- Frontal INOX/GRIS.
- Protección IP65. Display (azul/rojo) de 4 dígitos.
- Alta nitidez.
- Regulación 1 o 2 sondas (cámara + evaporador).
- 1 entradas digital.
- 2R: 2 relés (1 conmutado + 1 simple)
- Gestión de desescarche.
- Gestión de ventiladores.
- Gestión de luces.
- 3R: 3 relés (1 conmutado + 2 simples).
- Zumbador interno para aviso de alarmas.
- Conexión a visualizador remoto X2.
- Conexión a llave de programación KEY USB. 4R: 4 relés (1 conmutado + 3 simples)



COMPACT



COMPACT BLUE

DIMENSIONES

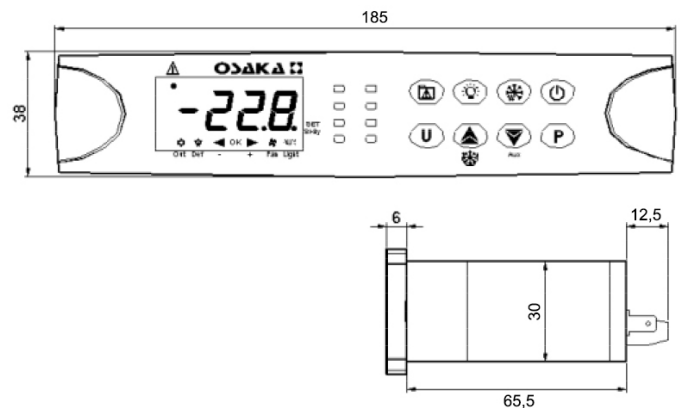

Código	Modelo	Entradas	Rango	Salidas	Alimentación	Medidas (mm)	Ref.
CF31913	COMPACT 2R	2 Sondas	NTC: -50/+110 °C PTC: -50/+150 °C	2	230...110 V	185x38x65,5	K001240
CF31914	COMPACT 3R			3			K000037
CF31920	COMPACT 2R BLUE			2			K000042
CF31927	COMPACT 3R BLUE			3			K000043
CF31928	COMPACT 4R BLUE			4			K000044
CF31929	COMPACT 5R BLUE			5			K001883

ESQUEMA ELÉCTRICO

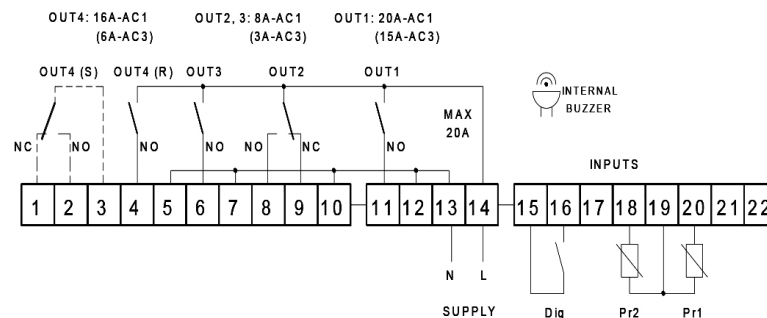

ACCESORIOS

Código	Modelo	Descripción	Ref.
CF31067	KEY TTL-RS	Adaptador / Convertidor de comunicación: de TTL a MODBUS RS485	M001697
CF31119	KEY IP (Cable conector incluido)	Adaptador / Convertidor de comunicación. de TTL a MODBUS R+U sobre TCP/IP	K001939