

BOMBAS GRUNDFOS MAGNA3 32-80

GRUNDFOS 

DESCRIPCIÓN

La bomba MAGNA3 es una circuladora de rotor húmedo, siendo la es la opción ideal para cualquier proyecto de construcción. Con su eficiencia, rango de funcionamiento y capacidades de comunicación, MAGNA3 es ideal para crear sistemas de calefacción y refrigeración de alto rendimiento.

Las principales características de la bomba MAGNA3 son:

- Pantalla a color con infografías en 3D
- Índice EEI promedio < 0,19
- Bajo nivel de ruido
- Entrada analógica configurable
- Arranque/parada es a través de entrada digital
- Relés de estado y alarma configurables en NO o NC
- Múltiples protocolos de comunicación con tarjetas CIM (opcional)
- Función multibomba inalámbrica entre dos bombas simples iguales
- Sensor de temperatura y presión diferencial incorporado.
- Válida para aplicaciones de Agua Caliente Sanitaria (Versiones N – Acero Inoxidable)
- Carcasa de aislamiento integrado
- Grundfos Eye - proporciona información sobre el estado la bomba
- Comunicación y elaboración de informes a través de Grundfos GO

MAGNA3 es la opción superior para una amplia gama de aplicaciones de calefacción y refrigeración, que incluyen:

- Superficies de calefacción
- Bucles de mezcla, especialmente compatible con el MIXIT de Grundfos
- Superficies de aire acondicionado
- Sistemas de bombeo de geotermia
- Pequeñas aplicaciones de enfriadoras

Para adaptarse a todas las aplicaciones del mercado, la bomba MAGNA3 cuenta con las siguientes características:

- AutoAdapt, la bomba se ajusta automáticamente a las características actuales del sistema
- FlowAdapt, que reduce la necesidad de válvulas de estrangulamiento, reduciendo los costos en los componentes del sistema
- Control de presión proporcional
- Control de presión constante
- Control de temperatura constante
- Control de curva constante
- FlowLimit



Código: AC35509

DIMENSIONES (mm):

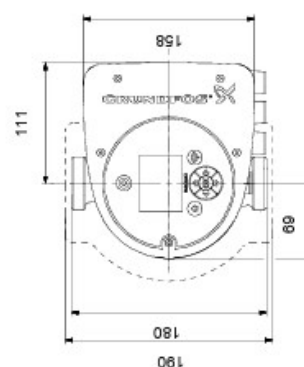
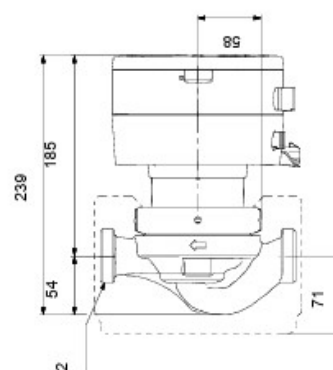
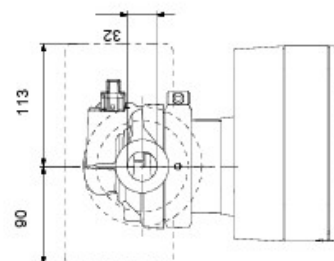

- Monitorización de energía térmica (requiere un sensor de temperatura adicional)
- Control de temperatura diferencial (requiere un sensor de temperatura adicional)
- Modo Nocturno

CARACTERÍSTICAS PRINCIPALES

Panel de control

Líquido

Líquido bombeado:	Agua
Rango de temperatura del líquido:	-10 .. 110 °C
Temperatura del líquido durante el funcionamiento:	60 °C
Densidad:	983.2 kg/m ³

Técnico

Caudal nominal:	4.79 m ³ /h
Altura nominal:	6.285 m
Clase TF:	110
Approvals:	CE,VDE,EAC,MOROCCO, UKCA,TSE,RCM,UkrSEPRO

Materiales

Cuerpo hidráulico:	Fundición
Carcasa de la bomba:	EN 1561 EN-GJL-200 ASTM A48-200B

Impulsor

Impulsor:	Composite
-----------	-----------

Instalación

Rango de temperaturas ambientes:	0 .. 40 °C
Presión de trabajo máxima:	10 bar
Tipo de conexión:	G
Tamaño de la conexión:	2 inch
Presión nominal para la conexión:	PN 10
Longitud puerto a puerto:	180 mm

Datos eléctricos

Potencia de entrada máxima - P1:	136 W
P1 min.:	9 W
Frecuencia de red:	50 / 60 Hz
Tensión nominal:	1 x 230 V
Consumo mínimo de corriente:	0.09 A
Consumo de intensidad máximo:	1.19 A
Velocidad máx.:	4050 rpm
Grado de protección (IEC 34-5):	X4D
Clase de aislamiento (IEC 85):	F

Otros

Energía (EEI):	0.18
Peso neto:	5.25 kg
Peso bruto:	6 kg
Volumen de transporte:	0.015 m ³
VVS danés n.º:	380791080
RSK sueco n.º:	5732579
Finés:	4615545
NRF noruego n.º:	9042333
País de origen.:	DE
Tarifa personalizada n.º:	84137030
Homologaciones medioambientales:	CN ROHS,WEEE

CURVA:

