

# COMPRESOR SEMIHERMÉTICO DORIN PARA CO2 TRANSCRÍTICO 400 V III 50 HZ CD 350H



## CARACTERÍSTICAS PRINCIPALES:

- Operaciones silenciosas y bajas vibraciones, cigüeñales equilibrados individualmente con excelente dinámica de fluidos.
- Todos los modelos son compatibles con VFD, los tamaños de motor permiten amplios rangos de frecuencia.
- Alta eficiencia, utiliza tecnologías de recubrimiento para reducir las fricciones y mejorar la lubricación.
- Sistema de contención de aceite para un arrastre de aceite muy bajo para modelos con bomba de aceite.
- Todos los compresores son aptos para CO2 transcrito.
- Diseño compacto y peso bruto reducido.



Código: MF21371

## DATOS TÉCNICOS:

Modelo compresor	CD 350H	
Nº Cilindros	2.0	
Diámetro	25,0	[mm]
Carrera	22,0	[mm]
Desplazamiento @ 50 Hz	1,88	[m³/h]
Desplazamiento @ 60 Hz	2,25	[m³/h]
Válvula aspiración	10,0	[mm]
Válvula aspiración	14,0	[mm]
Válvula descarga	10,0	[mm]
Válvula descarga	14,0	[mm]
Carga aceite	1,3	[L]
Peso neto	76,0	[kg]

## DIMENSIONES (mm):

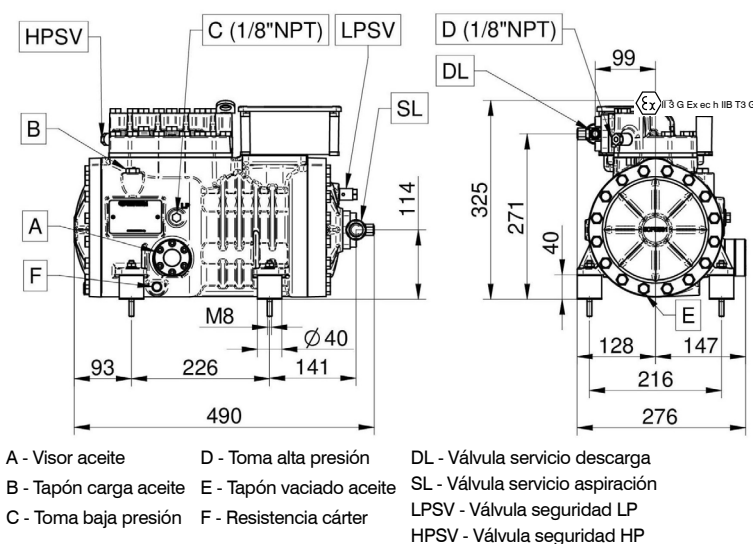

## ENTRADA:

Modelo	CD 350H	
Refrigerante	R744_CO2	R744_CO2
Modalidad operativa	Transcrítico	Transcrítico
Temperatura evaporación	-10 °C	-25 °C
Presión gas cooler	90,0 bar	90,0 bar
Recalentamiento	10,0 K	10,0 K
Recalentamiento evaporador	10,0 K	10,0 K
Temperatura salida gas cooler	30,0 °C	30,0 °C
Tensión / fases / frecuencia	380-420 V / 3 / 50 Hz	380-420 V / 3 / 50 Hz

## Temperatura de evaporación -10 °C R744\_CO2:

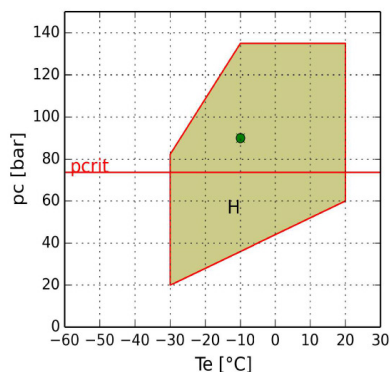

H = Aplicación estándar  $T_e > 10^\circ\text{C}$   
 - = Presión crítica 73,77 bar  
 • = Temperatura de rocío

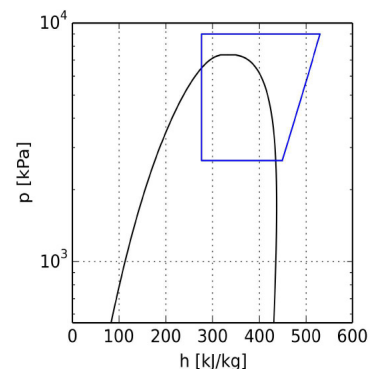

## Temperatura de evaporación -25 °C R744\_CO2:

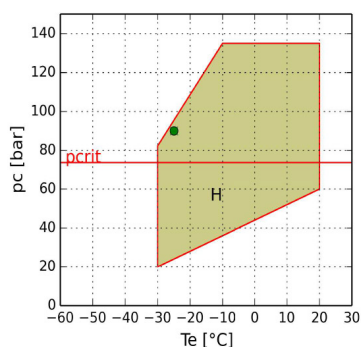

H = Aplicación estándar  $T_e > 10^\circ\text{C}$   
 - = Presión crítica 73,77 bar  
 • = Temperatura de rocío

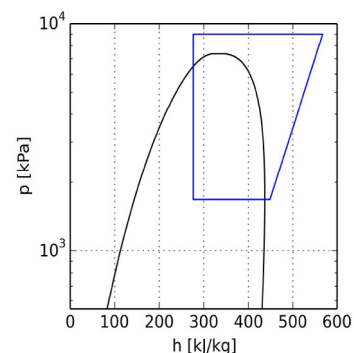

## CÁLCULO DE PRESTACIONES:

### Temperatura de evaporación -10 °C R744\_CO2:

R744_CO2	Al evaporador	Al Compresor
Potencia frigorífica	4140 W	4140 W
Potencia absorbida	2,29 kW	2,29 kW
Potencia gas cooler	6,42 kW	6,42 kW
COP	1,81	1,81
Caudal	86,1 kg/h	86,1 kg/h
Intensidad absorbida	5,0 A	5,0 A
Temperatura de descarga	116,0 °C	116,0 °C
Intensidad máx. de funcionamiento	7,3 A	7,3 A
Intensidad rotor bloqueado	32,0 A	32,0 A

### Temperatura de evaporación -25 °C R744\_CO2:

R744_CO2	Al evaporador	Al Compresor
Potencia frigorífica	2040 W	2040 W
Potencia absorbida	1,91 kW	1,91 kW
Potencia gas cooler	3,95 kW	3,95 kW
COP	1,07	1,07
Caudal	42,6 kg/h	42,6 kg/h
Intensidad absorbida	4,7 A	4,7 A
Temperatura de descarga	157,7 °C	157,7 °C
Intensidad máx. de funcionamiento	7,3 A	7,3 A
Intensidad rotor bloqueado	32,0 A	32,0 A