

UNIÓN DE FIJACIÓN RÁPIDA INSTA-FIX

DESCRIPCIÓN

- Elemento de fijación para la unión rápida de dos tramos de bandeja.
- Acabados:
S Acero laminado galvanizado tipo sendzimir DX51D + Z275 MAC s/ UNE-EN 10346 con una masa de recubrimiento de 275 g/m² de cinc (conjunto de ambas caras) equivalente a 20 µm por cara.
- Aplicaciones:
En instalaciones de interior en atmósferas secas y sin contaminantes agresivos

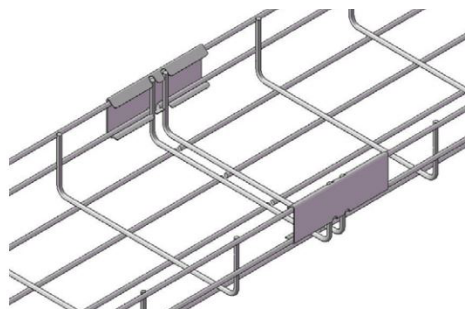
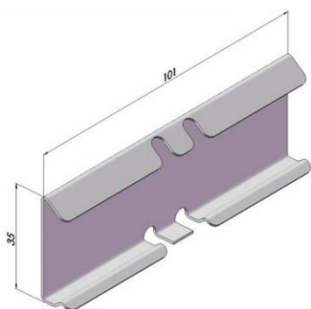

Dimensiones en mm

CARACTERÍSTICAS DIMENSIONALES

Código	Descripción
EM05932	Unión fijación rápida INSTA-FIX