

MANGUITO SEPARADOR HEXAGONAL VM

CARACTERÍSTICAS GENERALES

Manguito hexagonal fabricado en acero y acabado cincado. Su principal aplicación es la unión de varillas u otros elementos roscados tales como tornillos métricos o espárragos métricos. Puede ajustarse con una llave inglesa o SW13.

Su gran versatilidad permite al instalador poder ganar desnivel a una instalación, alargar instalaciones o unir varillas. Disponibles en métrica M6 y M8.

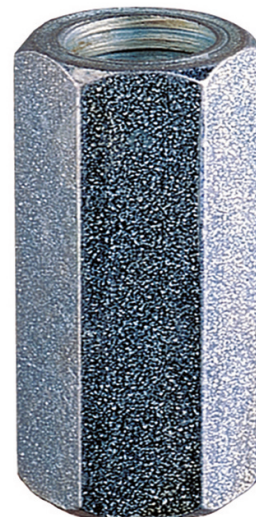

CARACTERÍSTICAS TÉCNICAS

- Material: Acero SAE J403 1008.
- Recubrimiento: Cincado $\geq 5 \mu\text{m}$ ISO 4042 A2J.

Códigos: AI21120_AI21124

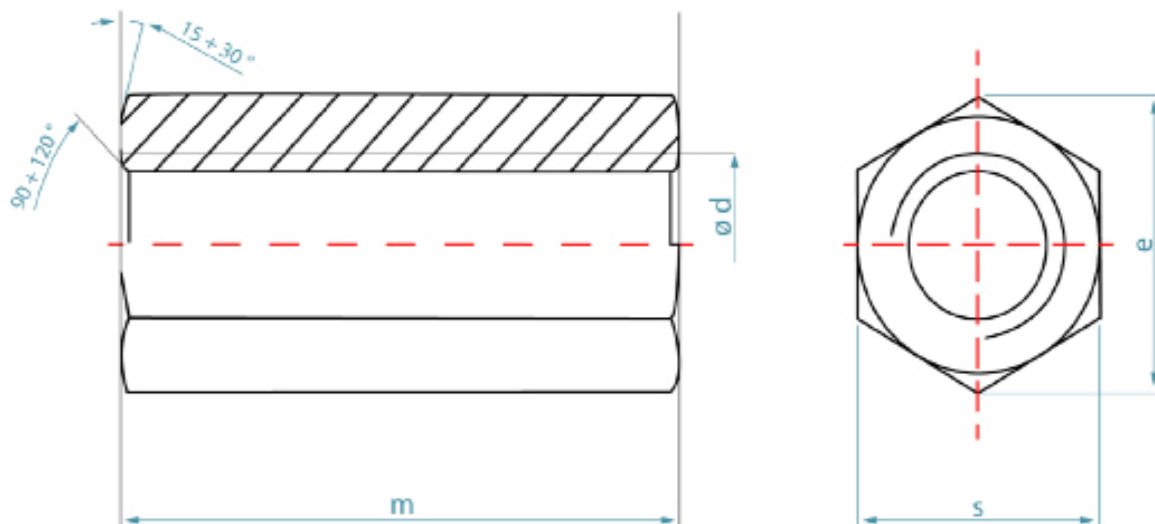

CÓDIGOS Y DATOS

Código	Medida	Ød: rosca (mm)	m: total (mm)	s: llave tuerca	Caja (uds.)
AI21120	M6 x 20	6	20	10	200
AI21121	M6 x 30	6	30	10	200
AI21122	M8 x 25	8	25	11	200
AI21124	M8 x 40	8	40	11	200