

REGULADOR DE PRESIÓN DE GAS SERIES F



DESCRIPCIÓN

Reguladores De Presión De Gas Serie F De Acción Directa según Directiva 2014/68/UE, EN334 y EN14382

- Reguladores con seguridad abierta
- Compensados internamente
- Construcción robusta para mayor durabilidad
- Amplio rango de regulación de presión
- Cierre completo a flujo cero
- Fácil mantenimiento sin desmontar el cuerpo de la conducción.
- Dispositivo de cierre rápido opcional de presión mín. y/o máxima
- Con o sin seguridades
- Con indicador de posición eléctrico SSV cerrado por interruptor inductivo de proximidad
- Válvula de alivio interna (opcional)
- Sistema de monitoreo combinado

CARACTERÍSTICAS TÉCNICAS

Presión de entrada	DN hasta 4" (DN100) de 0,5 ~ 20 bar DN 5" y 6" (DN150) de 0,5 ~ 10 bar
Presión de salida	DN hasta 4" (DN100) de 15 ~ 4400 mbar DN 5" y 6" (DN150) de 15 ~ 2000 mbar
Temperatura de trabajo	De -20°C ~ +60°C
Clase de precisión	AC5
Precisión de bloqueo	AC10
DN nominales	DN25 – DN40 – DN50 – DN65 – DN80 – DN100 – DN150
Conexiones	PN25 ISO 7005 ANSI 150 ASME B16.5

MATERIALES Y APROBACIONES

Cuerpo	EN-GJS 500-7
Actuador	Ø 210-280 mm Aleación de aluminio Ø 380 mm Acero Ø 520 mm Aleación de aluminio
Asiento	Hasta DN50 Latón – Hasta DN150 Acero inoxidable
Partes internas	Acero inoxidable y latón
Juntas	NBR + Lona (anexada en caliente)
Diafragma	Caucho sintético con tejido de refuerzo

DN	A	B	C	D	E	G	L	Peso kg	
25	1"	210	145	222	80	400	215	22	
25	1"	280	155	222	80	440	290	24	
40	1-1/2"	210	145	222	80	400	215	22	
40	1-1/2"	280	155	222	80	440	290	25	
50	2"	210	166	254	90	450	220	29	
50	2"	280	166	254	90	450	290	30	
50	2"	380	190	254	90	530	-	59	
65	2-1/2"	380	190	298	175	560	-	700	75
65	2-1/2"	380	207	298	175	640	-	780	82
80	3"	380	190	298	175	560	-	700	77
80	3"	380	207	298	175	640	-	780	84
100	4"	380	190	352	175	560	-	700	92
100	4"	520	207	352	175	640	-	780	105
150	6"	520	270	451	220	700	-	850	165
150	6"	520	270	451	220	700	-	850	185



Código: GR08500_GR08595

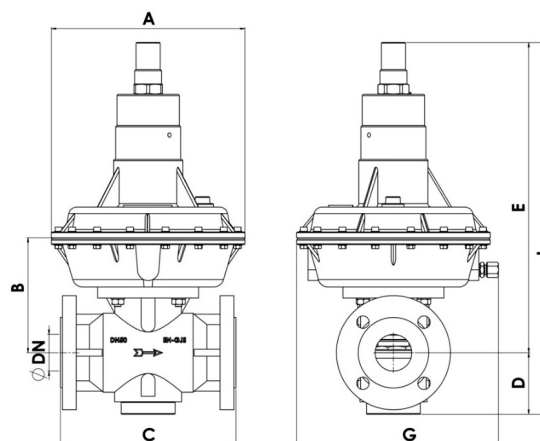

DN25 - 40 - 50

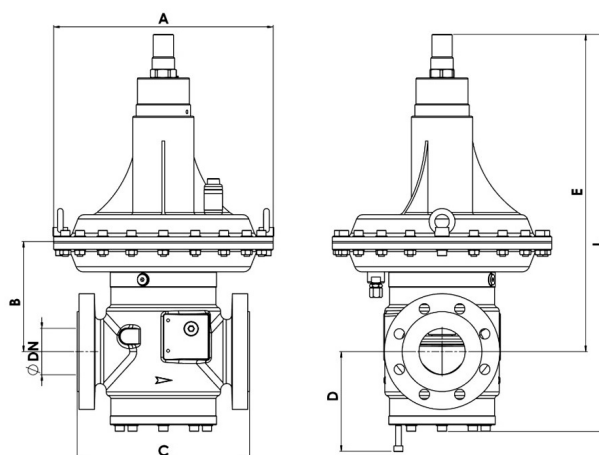

DN65 - 80 - 100 - 150

DIRECTIVAS Y CERTIFICADOS

Directiva sobre equipos a presión-PED (UE) EU/2014/68

El cumplimiento de las normas de las directivas aplicadas es verificado por el cumplimiento de las siguientes normas/regulaciones:

- Reguladores de presión de gas para presión de entrada hasta 100 bar EN 334:2019
- Dispositivos de cierre de seguridad de gas para presiones de entrada de 100 bar EN14382:2019
- Certificado de examen de diseño de la UE 2195-PED-20081-T
- Reglamento Técnico UkrSepro para Equipos a presión UA.TR.012C.0368

**La edición válida pertinente de las normas se encuentra en la declaración de conformidad de cada dispositivo.*

USO

Gases generales:

Gas natural, gas ciudad, propano, butano, aire, nitrógeno y todos los gases no corrosivos. Adecuado para uso con fluidos gaseosos previamente filtrados y redes de distribución de gas natural.

Hidrógeno:

Idoneidad de mezclas de gas natural-hidrógeno o hidrógeno puro. Cuando se utiliza la serie F, se puede proporcionar una declaración del fabricante e informes de organismos no autorizados en pedido.

Versión Biogás o Biometano:

Adecuado para biogases y gases de reciclaje.

- Hasta un máximo del 1% en volumen de H₂S, seco
- Hasta un máximo del 1 % en volumen de NH₃, seco Sin metales no ferrosos (excepto en cantidades muy pequeñas que se encuentran en los componentes de plástico).

La versión de biogás de la Serie F también está diseñada para gases secos y ligeramente agresivos. Gases tales como biogases, gases de vertedero, gases de aguas residuales, otros gases reciclados, gases de proceso, y aire. La composición química y la agresividad de cada biogás o gas reciclado es diferente, no constante y dependiente de varios factores.

La agresividad del gas aumenta notablemente:

- A medida que aumenta el contenido de sulfuro de hidrógeno H₂
- Con el contenido de humedad del gas, no se permite la condensación dentro del regulador

Consulte si los materiales utilizados para la Serie F son adecuados para los tipos previstos de gas de reciclaje. Estos gases pueden variar en términos de su composición y respectiva concentración de los componentes. Como resultado, no es posible hacer ninguna garantía o declaración definitiva sobre la vida útil. Se debe realizar una evaluación para determinar la idoneidad del gas utilizado.

Por razones de seguridad, recomendamos encarecidamente

- La instalación de una válvula de alivio de seguridad y un dispositivo SSV
- Una inspección visual del regulador de la Serie F a intervalos de 3 a 6 meses
- Pruebas de funcionamiento y fugas.

TABLA DE CAUDALES DE F25 (AC5) Nm³/h (gas natural)

P. E. en bar	Presión de salida en mbar								
	BP			MP			AP		
	20	50	80	100	300	500	1000	2000	4000
0,5	171	168	167	166	153	-	-	-	-
1	256	253	252	251	234	187	-	-	-
2	408	405	404	402	394	347	341	-	-
3	545	542	542	541	536	542	542	-	-
4	610	607	606	605	599	685	679	597	-
6	610	607	606	605	599	968	996	910	1243
8	610	607	606	605	599	968	996	910	1243
10	610	607	606	605	599	968	996	1474	1601
12	610	607	606	605	599	968	996	1474	1601
16	610	607	606	605	599	968	996	1474	1601
20	610	607	606	605	599	968	996	1474	1601

TABLA DE CAUDALES DE F40 (AC5) Nm³/h (gas natural)

P. E. en bar	Presión de salida en mbar								
	BP			MP			AP		
	20	50	80	100	300	500	1000	2000	4000
0,5	313	309	307	305	281	-	-	-	-
1	470	465	464	462	429	343	-	-	-
2	749	743	741	737	724	636	626	-	-
3	1000	996	995	993	985	995	995	-	-
4	1120	1114	1112	1111	1100	1257	1247	1096	-
6	1120	1114	1112	1111	1100	1778	1828	1672	2283
8	1120	1114	1112	1111	1100	1778	1828	1672	2283
10	1120	1114	1112	1111	1100	1778	1828	2707	2939
12	1120	1114	1112	1111	1100	1778	1828	2707	2939
16	1120	1114	1112	1111	1100	1778	1828	2707	2939
20	1120	1114	1112	1111	1100	1778	1828	2707	2939

TABLA DE CAUDALES DE F50 (AC5) Nm³/h (gas natural)

P. E. en bar	Presión de salida en mbar								
	BP			MP			AP		
	20	50	80	100	300	500	1000	2000	4000
0,5	375	362	357	298	280	-	-	-	-
1	665	574	568	623	602	556	-	-	-
2	940	932	931	1075	1090	968	890	-	-
3	1110	1101	1098	1441	1455	1340	1452	899	-
4	1110	1101	1098	1804	1816	1815	1815	1480	-
6	1110	1101	1098	1804	1816	1940	2190	2014	2068
8	1110	1101	1098	1804	1816	1790	2355	3415	3560
10	1110	1101	1098	1804	1816	1790	2355	3415	3840
12	1110	1101	1098	1804	1816	1790	2355	3415	4680
16	1110	1101	1098	1804	1816	1790	2355	3415	5540
20	1110	1101	1098	1804	1816	1790	2355	3415	5540

TABLA DE CAUDALES DE F50H (AC5) Nm³/h (gas natural)

P. E. en bar	Presión de salida en mbar								
	BP			MP			AP		
	20	50	80	100	300	500	1000	2000	4000
0,5	670	695	652	603	462	-	-	-	-
1	755	775	1101	930	1040	850	-	-	-
2	988	1020	1180	1270	1520	1764	1550	-	-
3	1387	1480	1560	1890	2200	2207	2350	1573	-
4	1420	1510	2050	2210	2280	2207	2930	2939	-
6	1535	1565	2204	2450	2650	2207	2930	2939	2878
8	1535	1565	2204	2450	2680	2207	2930	2939	4130
10	1535	1565	2204	2450	2680	2207	2930	2939	5388
12	1535	1565	2204	2450	2680	2207	2930	2939	6368
16	1535	1565	2204	2450	2680	2207	2930	2939	7074
20	1535	1565	2204	2450	2680	2207	2930	2939	7974

TABLA DE CAUDALES DE F65 (AC5) Nm³/h (gas natural)

P. E. en bar	Presión de salida en mbar								
	BP			MP			AP		
	20	50	80	100	300	500	1000	2000	4000
0,5	1533	1533	1499	1499	1115	-	-	-	-
1	2021	2300	2091	2091	2161	2021	-	-	-
2	3485	3555	3580	3203	3624	3485	2778	-	-
3	3485	3555	3580	3203	4809	4531	3973	3834	-
4	3485	4182	3834	3805	5158	5576	4892	5576	-
6	3485	4531	3973	3915	5715	6970	5925	8364	5018
8	3485	4531	3973	3590	6552	7179	7040	10455	10107
10	3485	4531	3973	3694	6552	7179	8364	13243	13243
12	3485	4531	3973	3694	6552	7179	8364	13243	15334
16	3485	4531	3973	3694	6552	7179	11152	13940	17425
20	3485	4531	3973	3694	6552	7179	11152	13940	17425

TABLA DE CAUDALES DE F80 (AC5) Nm³/h (gas natural)

P. E. en bar	Presión de salida en mbar								
	BP			MP			AP		
	20	50	80	100	300	500	1000	2000	4000
0,5	1814	1814	1773	1773	1319	-	-	-	-
1	2391	2721	2474	2474	2556	2391	-	-	-
2	4123	4205	4235	3788	4287	4123	3285	-	-
3	4123	4205	4235	3788	5689	5359	4700	4535	-
4	4123	4947	4535	4501	6101	6596	5786	6596	-
6	4123	5359	4700	4631	6761	8245	7008	9894	5936
8	4123	5359	4700	4247	7750	8492	8327	12368	11955
10	4123	5359	4700	4370	7750	8492	9894	15666	15666
12	4123	5359	4700	4370	7750	8492	9894	15666	18139
16	4123	5359	4700	4370	7750	8492	13192	16490	20613
20	4123	5359	4700	4370	7750	8492	13192	16490	20613

TABLA DE CAUDALES DE F100 (AC5) Nm³/h (gas natural)

P. E. en bar	Presión de salida en mbar								
	BP			MP			AP		
	20	50	80	100	300	500	1000	2000	4000
0,5	2720	2788	2525	2593	1998	-	-	-	-
1	3570	4216	3783	4165	3740	4080	-	-	-
2	5644	6311	5933	5840	6333	6460	6290	-	-
3	5644	6970	6290	6630	6885	7820	7650	7650	-
4	5644	7540	6643	7480	7480	9690	9350	9350	-
6	5644	7540	6885	7480	8883	13345	11900	14450	14450
8	5644	7540	7565	7480	8883	14110	14620	17000	19550
10	5644	7540	7565	7480	8883	14110	14620	17000	23800
12	5644	7540	7565	7480	8883	14110	14620	17000	27030
16	5644	7540	7565	7480	8883	14110	14620	17000	27030
20	5644	7540	7565	7480	8883	14110	14620	17000	27030