

CENTRALITA QUEMADOR LDU11.523A27

SIEMENS

DESCRIPCIÓN:

El sistema de comprobación de válvulas LDU11 está diseñado para uso con válvulas de corte para quemadores de gas y aparatos de gas. En caso de existir fugas no admisibles, el sistema evita el arranque del quemador.

El sistema LDU11 está concebido para el ámbito de aplicación conforme a EN 1643, así como para válvulas automáticas de corte para quemadores y aparatos que utilizan combustibles gaseosos conforme a EN 161, clase A, y dispositivos de control de presión conforme a EN 1854.

El LDU11 está diseñado para la comprobación de válvulas automáticas de gas (prueba de fugas) basada en el principio de comprobación de la presión. Se utiliza en equipos de combustión de gas con o sin tubo de ventilación a la atmósfera.

En el caso de instalaciones sin tubos de ventilación en los que se aplican las normas EN, deben seguirse las indicaciones incluidas en «Ejemplos de conexión sin tubo de ventilación a la atmósfera».

La comprobación de válvula, utilizada en combinación con 1 o 2 presostatos disponibles en el mercado, se inicia automáticamente con cada encendido del quemador, ya sea antes del encendido del quemador durante el tiempo de preventilación, si dura un mínimo de 60 segundos inmediatamente después de una parada controlada, o al completarse la secuencia de control de la caja de control del quemador, es decir, al final del periodo de postventilación.

La prueba de comprobación de válvulas se basa en el principio de comprobación de la presión en dos etapas:

1. La válvula del lado de la alimentación se prueba evacuando el espacio de prueba y supervisando la presión atmosférica del mismo.
2. La válvula del lado del quemador se prueba presurizando el espacio de prueba y supervisando la presión del gas.

Si la presión aumenta excesivamente durante la primera fase del test llamada «Test 1», o disminuye excesivamente durante la segunda fase del test llamada «Test2», el LDU11 impedirá el arranque del quemador e iniciará el bloqueo.

En ese caso el botón de reinicio tras bloqueo se iluminará para indicar el fallo. También es posible la indicación remota del fallo.

Un indicador de mecanismo de programación, que se para cuando se produce un fallo, indica cuál de las válvulas tiene fugas.

El LDU11 puede ser rearmado o en la propia unidad o mediante un rearme eléctrico a distancia.

CARACTERÍSTICAS:

- **Voltaje:** 1 x 230 VCA 50/60 Hz
- **Grado de protección eléctrica:** IP40
- **Zócalos compatibles:** AGM11 y AGM11.1
- **Certificados:** FM APPROVED y PCT
- **Peso:** Aprox. 1000 g
- Conforme a directivas EEC de CE



Código: GA11125

DIMENSIONES (mm):

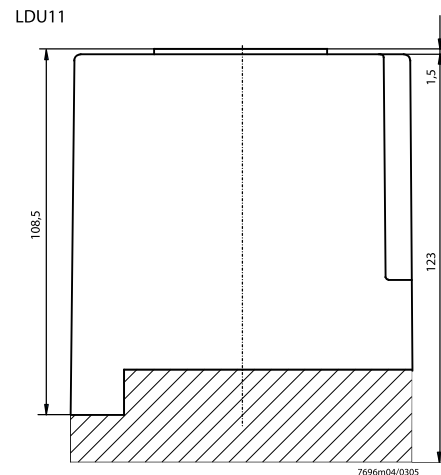

Base enchufable AGM11/
AGM11.1

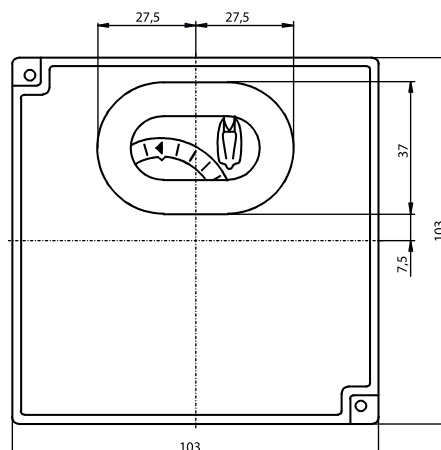

CONEXIONES:

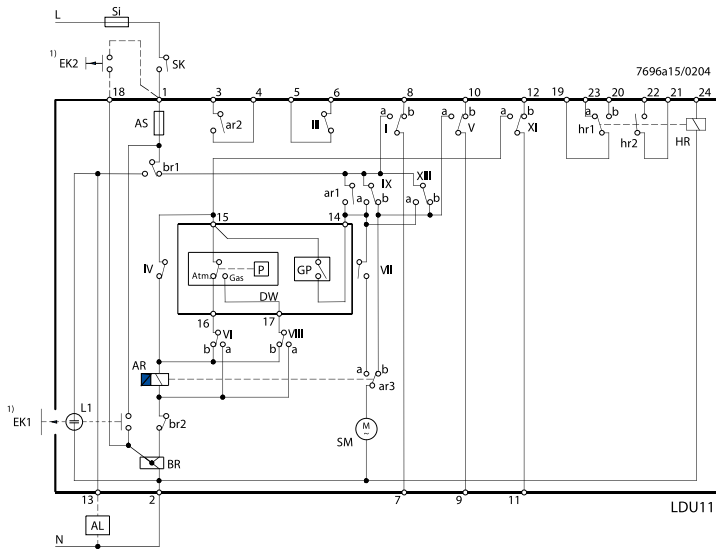

Legenda	
AL	Señal de alarma de «válvula con fuga»
AR	Relé de trabajo con contactos «ar...»
AS	Fusible (incorporado)
BR	Relé de bloqueo con contactos «br...»
DW	Conmutador de presión para prueba de comprobación de válvulas (no sustituye al conmutador de presión de gas utilizado para indicar la ausencia de gas)
EK1	Botón de reinicio tras bloqueo
EK2	Botón de reinicio tras bloqueo a distancia
GP	Conmutador de presión de gas (para ausencia de gas)
HR	Relé auxiliar con contactos «hr...»
L1	Indicador luminoso de aviso de bloqueo (incorporado)
SI	Fusible principal externo
SK	Contacto de control (para iniciar la prueba de comprobación de válvulas)
SM	Motor síncrono del mecanismo de programación
1)	No pulsar «EK...» durante más de 10 segundos

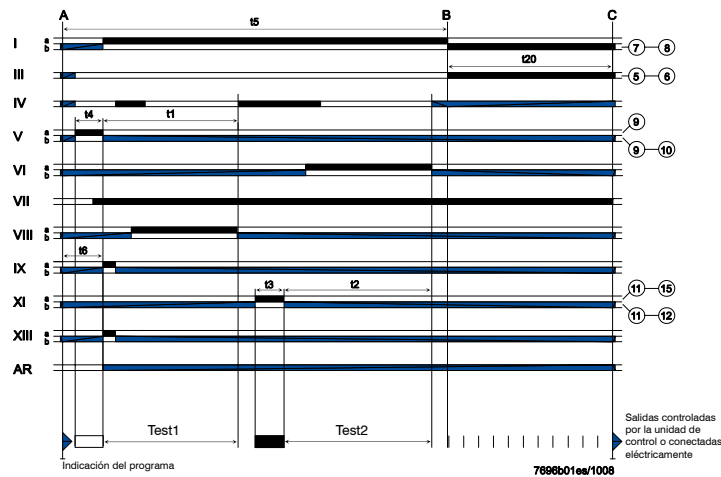

Legenda	
t1	22,5 s *) Primera fase de la prueba con presión atmosférica
t2	27,5 s *) Segunda fase de la prueba con presión de gas
Para LDU11.323...	
t3	2,5 s *) Llenado del espacio de prueba
t4	2,5 s *) Evacuación del espacio de prueba
Para LDU11.523...	
t3	5 s *) Llenado del espacio de prueba
t4	5 s *) Evacuación del espacio de prueba
t15	66,3 s *) Duración total de la prueba de comprobación de válvulas hasta que el quemador queda liberado
t16	7,4 s *) Intervalo desde el arranque hasta la activación del relé de trabajo «AR»
t20	22,1 s *) Tiempo de funcionamiento del mecanismo de programación hasta que se desactiva en la posición de funcionamiento = arranque (pasos neutros)
* A 50 Hz	
A	Válvulas de gas controladas para evacuar el espacio de prueba
B	Válvulas de gas controladas para llenar el espacio de prueba
C	Válvula de ventilación abierta normalmente cerrada durante la prueba de comprobación de válvulas desde el comienzo de «Test 1»