

BOMBA CIRCULADORA



EVOPLUS M&L SAN

CIRCULADOR ELECTRÓNICO ROTOR HÚMEDO PARA SISTEMAS DE AGUA CALIENTE SANITARIA



Las bombas electrónicas de circulación **EVOPLUS SAN** han sido desarrolladas para la recirculación de agua sanitaria. Gracias a su interfaz de usuario fácil e intuitiva, se garantiza una configuración sencilla. Dispone de una pantalla retroiluminada en el panel de control, 4 botones de navegación y menú en cascada.

Características constructivas

Bomba circuladora monoblock construida con la parte hidráulica de bronce y un motor síncrono de rotor húmedo. Carcasa del motor de aluminio. Cuerpo de la bomba en espiral de elevado rendimiento gracias a un diseño especial y a que el interior ha sido pulido. Bocas de aspiración e impulsión en línea. Se suministra con cubierta aislante para reducir las pérdidas por dispersión de calor y la formación de condensación en el cuerpo de la bomba. Rodete de tecnopolímero, eje motor de acero inoxidable templado montado sobre rodamientos de alúmina lubricados por el mismo líquido bombeado. Camisa de protección del rotor de acero inoxidable. Arandela de presión de cerámica, anillos aisladores de etileno propileno. Motor síncrono con rotor de imanes permanentes. La ejecución estándar del cuerpo de la bomba es PN16, versión embreadada compatible con contra bridas PNG / PN10 / PN16.

Dispositivo electrónico

Basado en IGBT con la última tecnología NPT:

- Sensor de presión diferencial y temperatura absoluta
- Modulación sinusoidal PWM
- Frecuencia portadora alta para eliminar ruidos
- 2 procesadores específico de 32 bit:
 - uno dedicado al control del motor
 - uno dedicado al interfaz usuario:
 - Función Start/Stop
 - Función Economy
 - Control con Señal analógica 0-10V
 - Control con Señal PWM
 - Control con Señal analógica 4-20mA
 - Conexión mediante ModBus (LonBus opcional)
- Algoritmo optimizado "espacio vectorial"
- Alarmas y señalización bomba en funcionamiento

Rango de funcionamiento de 4 a 42 m³/h con alturas de elevación de hasta 18 metros.

Rango temp. líquido de -10°C a +110° C.

Líquido bombeado limpio, sin sustancias sólidas ni aceites minerales, no viscoso, químicamente neutro, con características similares al agua (concentración máx. glicol 30%).

Presión máxima de trabajo 16 bar (1600 kPa).

Grado de protección circulator IP 44.

Clase de aislamiento F.

Instalación con el eje de motor en horizontal.

evoPlus⁺



MODELO	CÓDIGO	LONG. ENTRE BRIDAS mm	CONEXIÓN BRIDA	DATOS ELÉCTRICOS			DATOS HIDRÁULICOS												PRESIÓN MÍNIMA DE AGUA									
				ALIMENT. 50/60 Hz	P1 MAX W	In A	m ³ /h												t°									
							0	4,2	5,4	7,2	9,6	12	14,4	18	24	30	36	42	0	90°	100°							
DN 32 EVOPLUS B 120/220.32 SAN M	60151163	220	DN 32 PN6	220/240 V	340	1,7	12,1	11,5	10,7	9,5	7,9	6,3	4,7	2,2											m.c.a.	20	25	
DN 40 EVOPLUS B 120/250.40 SAN M	60151164	250	DN 40 PN10	220/240 V	465	2,2	12			11,5	10,1	8,7	7,3	5,2												m.c.a.	20	25
EVOPLUS B 150/250.40 SAN M	60151165	250	DN 40 PN10	220/240 V	610	2,9	15			14,5	12,8	11,3	9,7	7,5	3,8											m.c.a.	20	25
EVOPLUS B 180/250.40 SAN M	60151166	250	DN 40 PN10	220/240 V	610	2,9	18			16,2	14,6	13	11,2	9,6	7,4	3,9										m.c.a.	20	25
DN 50 EVOPLUS B 100/280.50 SAN M	60151167	280	DN 50 PN10	220/240 V	430	2,1	10			9,4	8,4	7,5	6,7	5,5	3,6	2										m.c.a.	20	25
EVOPLUS B 120/280.50 SAN M	60151169	280	DN 50 PN10	220/240 V	530	2,5	12			11	9,9	9	8,2	6,9	4,8	3										m.c.a.	20	25
EVOPLUS B 150/280.50 SAN M	60151170	280	DN 50 PN10	220/240 V	640	3	15,3			12,4	11,5	10,6	9,6	8,3	6,2	4,2										m.c.a.	20	25
EVOPLUS B 180/280.50 SAN M	60151171	280	DN 50 PN10	220/240 V	750	3,45	17,1			14	13	12	11,1	9,7	7,4	5,2	3,1									m.c.a.	20	25
DN 65 EVOPLUS B 40/340.65 SAN M	60151172	340	DN 65 PN10	220/240 V	190	1,1	4			4	3,8	3,4	3	2,4	1,4											m.c.a.	20	25
EVOPLUS B 60/340.65 SAN M	60151173	340	DN 65 PN10	220/240 V	355	1,8	6			6	5,9	5,4	4,7	3,7	2,2											m.c.a.	20	25
EVOPLUS B 80/340.65 SAN M	60151176	340	DN 65 PN10	220/240 V	465	2,2	8			7,8	7,4	6,8	5,9	4,6	3,5	2										m.c.a.	20	25
EVOPLUS B 100/340.65 SAN M	60151177	340	DN 65 PN10	220/240 V	590	2,8	10,1			9,8	9,1	8,4	7,6	6,1	4,7	3,1										m.c.a.	20	25
EVOPLUS B 120/340.65 SAN M	60151178	340	DN 65 PN10	220/240 V	730	3,45	12			11,5	10,8	10	9	7,4	5,9	4,6	2,8									m.c.a.	20	25
EVOPLUS B 150/340.65 SAN M	60151179	340	DN 65 PN10	220/240 V	1210	5,5	15,2			14,9	14,7	14	12,1	10,3	8,5	6,9										m.c.a.	20	25

Los valores hidráulicos se refieren a velocidad máxima

EVOPLUS M&L SAN

CIRCULADOR ELECTRÓNICO ROTOR HÚMEDO PARA SISTEMAS DE AGUA CALIENTE SANITARIA

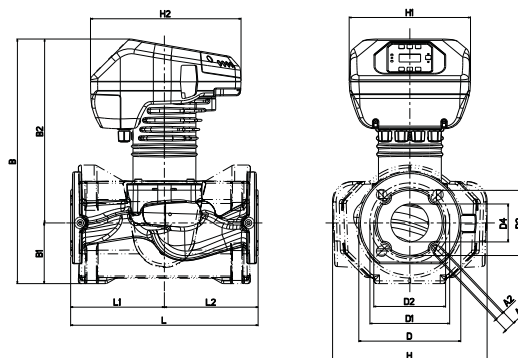

MODELO	L	L1	L2	A1	A2	B	B1	B2	D	D1	D2	D3	D4	H	H1	H2	PESO MÁX. Kg	CANT. X PALÉ
EVOPLUS B 120/220.32 SAN M	220	110	110	19	14	417	94	323	140	100	90	76	36	222	220	273	24	16
EVOPLUS B .../250.40 SAN M	250	125	125	19	14	419	93	326	150	110	100	84	42	230	220	273	22	16
EVOPLUS B .../280.50 SAN M	280	140	140	19	14	413	87	325	165	125	110	99	53	230	220	273	22,8	16
EVOPLUS B .../340.65 SAN M	340	170	170	19	14	443	110	333	185	145	130	118	69	280	220	273	30	8