

BOMBA ACS COMFORT PM 15-14 BXDT PM, **GRUNDFOS** X 230V/50HZ



Adverta! la foto puede diferir del actual producto

Código: [99831281](#) (AC33555)

Las bombas Grundfos COMFORT BDT PM y BXDT PM de alta eficiencia están diseñadas para la recirculación de agua caliente sanitaria en casas unifamiliares y viviendas, asegurando el agua caliente al instante en todos los grifos. Las bombas tienen una carcasa resistente a la corrosión adecuada para agua potable y funcionan con un ECM monofásico de alta eficiencia con rotor de imán permanente.

El temporizador digital integrado ha sido desarrollado para la recirculación de agua caliente sanitaria en sistemas con depósitos de agua caliente o intercambiadores de calor de placas para la producción de agua caliente. El temporizador le permite personalizar los períodos de funcionamiento de la bomba, lo que garantiza una comodidad óptima y reduce los costes de energía. Además, la bomba se puede configurar para funcionamiento continuo al 100% para la puesta en servicio de la bomba o agua caliente instantánea las 24 horas.

COMFORT BXDT PM tiene una válvula de aislamiento incorporada y una válvula de retención (racor). Esto asegura que se pueda realizar el mantenimiento sin drenar el sistema. La válvula de retención también evita el flujo inverso durante el funcionamiento.

Descripción	Valor
Información general:	
Producto::	COMFORT 15-14 BXDT PM
Código::	99831281
Número EAN::	5713834895494
Técnico:	
N.º de velocidad:	1
Altura máx.:	14 dm
Clase TF:	95
Homologaciones en la placa de características:	CE,VDE,EAC,WEEE
Válvula:	bomba con válvulas de aislamiento y retención integradas
Materiales:	
Carcasa de la bomba:	Latón
Impulsor:	Composite
Instalación:	
Presión de trabajo máxima:	10 bar
Tipo de conexión:	G
Conexión de tubería:	1
Longitud puerto a puerto:	140 mm
Líquido:	
Líquido bombeado:	Agua
Rango de temperatura del líquido:	2 .. 95 °C
Temperatura del líquido durante el funcionamiento:	60 °C
Densidad:	983.2 kg/m ³
Datos eléctricos:	
Potencia de entrada máx.:	7 W
Frecuencia de red:	50 / 60 Hz
Tensión nominal:	1 x 230 V
Corriente en velocidad 3:	0.07 A
Grado de protección (IEC 34-5):	IP44
Clase de aislamiento (IEC 85):	F
Protec de motor:	ELECT.
Protec. térmica:	Protección por impedancia
Otros:	
Peso neto:	1.14 kg
Peso bruto:	1.24 kg
RSK sueco n.º:	5790549
País de origen.:	DE
Tarifa personalizada n.º:	84137030

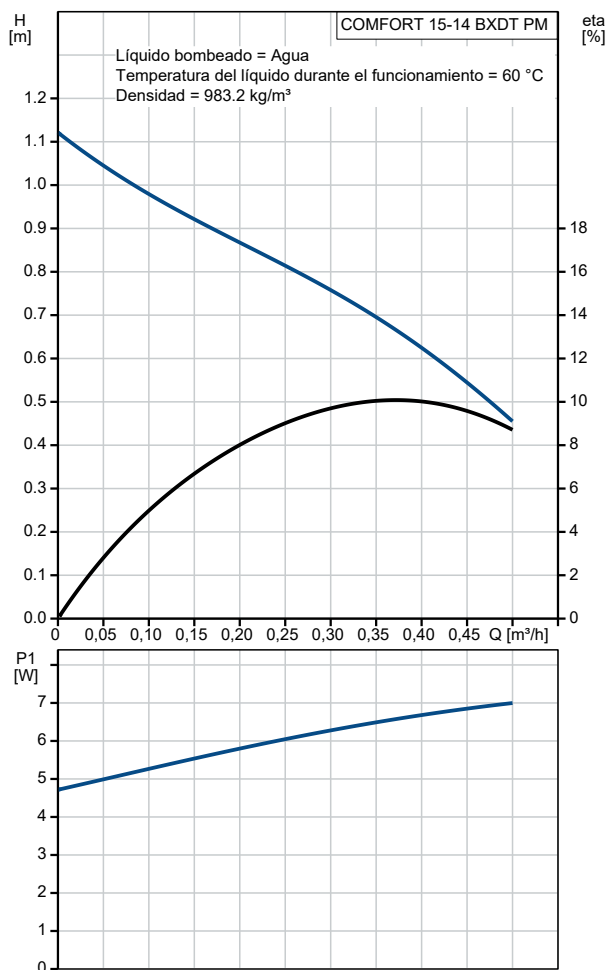

99831281 COMFORT 15-14 BXDT PM

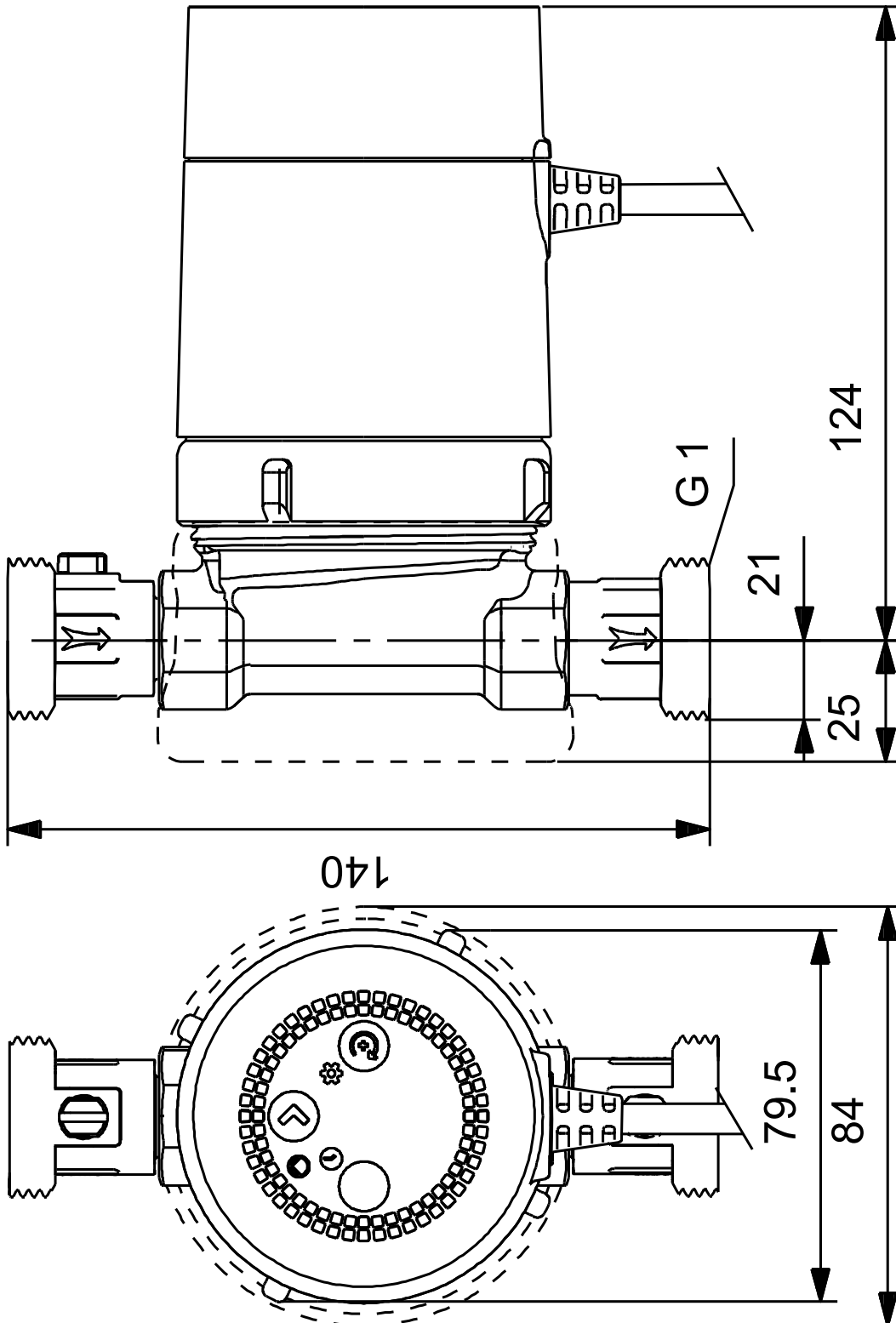

Nota: todas las unidades están en [mm] a menos que se indiquen otras. Exención de responsabilidad: este esquema dimensional simplificado no muestra todos los detalles.