

# TECLADO SKP10



## DESCRIPCIÓN:

El teclado Eliwell para instalación en panel es un dispositivo de control intuitivo y fácil de usar para una amplia gama de aplicaciones. Cuenta con un display LED de 4 dígitos y 7 segmentos, además de 18 iconos que ofrecen una visualización clara y precisa de la información.

## CARACTERÍSTICAS:

- Display LED de 4 dígitos y 7 segmentos.
- Protección frontal IP65.
- Montaje en panel.
- Dimensiones reducidas de 74 x 32 x 30 mm



Código: CF32089

Características	Especificaciones	
El producto cumple con las siguientes normas	EN 60730-1	
	EN 60730-2-9	
Control	Control electrónico automático incorporado	
Función de control	Control operativo	
Montaje	Panel	
Tipo de acción	1.B	
Grado de contaminación	2 (normal)	
Voltaje	II	
Voltaje nominal	2500 V	
Protección (no frontal)	IP20	
Salidas digitales	Consulte la etiqueta del dispositivo	
Condiciones ambientales de operación	-20...55 °C	10...90 %
Condiciones ambientales de transporte y almacenaje	-40...85 °C	10...90 %
Fuente de alimentación	12 Vdc (desde el controlador a través del bus de expansión LAN)	
Consumo	0,5 W max	
Clase de software	A	

## DIMENSIONES:

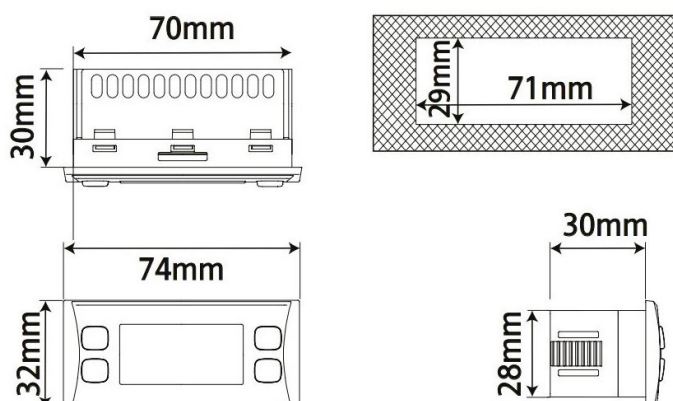

## ESQUEMA:

