



UNIDADES EXTERIORES
Serie Maxi MVD V8X 2 Tubos

Super DC Inverter (hasta 270 kW)



Protocolo V8



80Pa
Presión disponible

OPCIONALES

Más información de los opcionales en "SISTEMAS DE CONTROL MUNDOCLIMA"

Control centralizado

Software control



CCM180A/WS⁽¹⁾
(CL09300)



TC3-10.1
(CL09305)



CCM-15(A)⁽¹⁾
(CL92872)



IMMPRO II + Hardware MK2-B3311
(CL09306)

BMS

Accesorios



GW3-MOD
(CL09307)



GW3-BAC
(CL09308)



GW3-LON
(CL09309)



IMMP-BAC(A)⁽¹⁾
(CL09303)



IN770AIR
(CL09350/CL09351/
CL09352)



Vatímetro
DTSU666
(CL09431)



Módulo
Extensión XYE
MA-EK⁽¹⁾
(CL09430)



Módulo
Extensión XYE
MA3-EK
(CL09440)

⁽¹⁾ Es necesario cambiar el protocolo a V6 en la unidad exterior.

Serie MVD Maxi V8X

MUNDCLIMA®

VERSATIBILIDAD

Hasta 13 módulos

El sistema modular Super DC Inverter Maxi MVD V8X, está formado por 13 módulos básicos, de los que se pueden combinar hasta 3 de ellos como el cliente desee, formando una capacidad total del sistema que va desde 8 HP hasta 96 HP (270kW) en incrementos de 2 HP.



8 / 10 / 12 / 14 HP



18 / 20 / 22 / 24 HP



26 / 28 / 30 / 32 HP

8 / 10 / 12 / 14 / 16 / 18 / 20 / 22 / 24 / 26 / 28 / 30 / 32 HP..

Máx. 96 HP (270 kW)



Serie MVD Maxi V8X



**COMPRESOR SCROLL DC INVERTER EVI
(Inyección de vapor mejorada)**

El compresor EVI aumenta la circulación de refrigerante y mejora la capacidad tanto en refrigeración como en calefacción.

Comparativa de Rendimiento

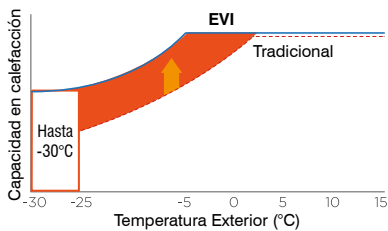
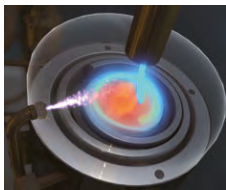

INCORPORA MÓDULO BLUETOOTH

Para una puesta en marcha y un mantenimiento más fácil, la serie V8X permite configurar y consultar los parámetros de funcionamiento a través del móvil, utilizando la aplicación LET'S LINK.

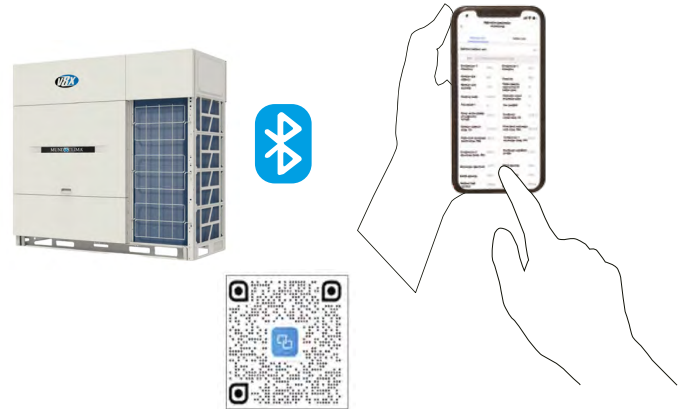

DETECCIÓN DE FALTA / EXCESO DE REFRIGERANTE

La serie V8X puede detectar una falta o exceso de gas refrigerante en el sistema.



TEMPERATURA DE EVAPORACIÓN/CONDENSACIÓN FLOTANTE

La temperatura de evaporación (en refrigeración) y la temperatura de condensación (en calefacción) se ajustan automáticamente de acuerdo con la temperatura interior y exterior para equilibrar el confort y la eficiencia energética.

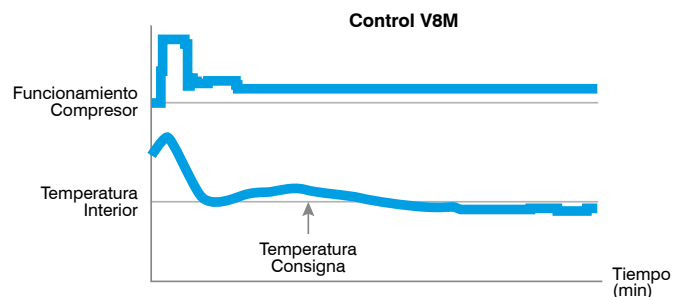
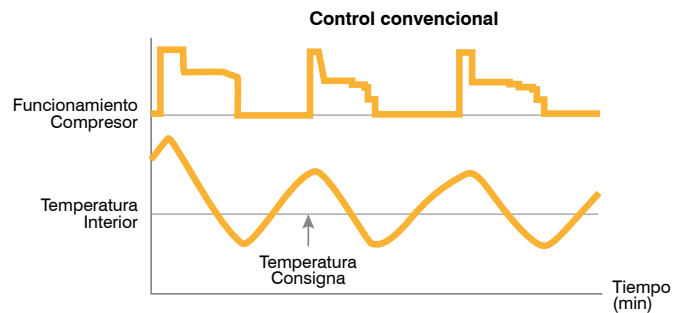

MODULO MANTENIMIENTO

Cuando se activa el modo mantenimiento, la unidad exterior no verifica la cantidad de unidades interiores conectadas, de esta forma el sistema puede seguir funcionando sin alguna de las unidades interiores.

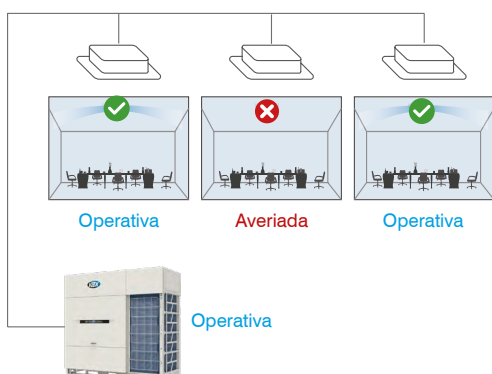

Serie MVD Maxi V8X



FUNCIÓN "BACKUP" CUADRUPLE

01 - Ventiladores

Se puede dejar el equipo funcionando con un solo ventilador.



02 - Sensores

Aunque un sensor de temperatura esté averiado, el equipo puede seguir funcionando, gracias al algoritmo que permite generar un sensor virtual para operar como backup.



03 - Compresores

Se puede dejar el equipo funcionando con un solo compresor (solo en equipo con 2 compresores).

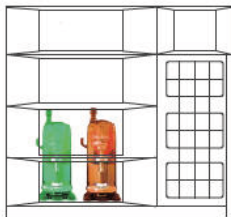

04 - Módulos

En una instalación múltiple se un módulo falla, el sistema puede seguir funcionando.

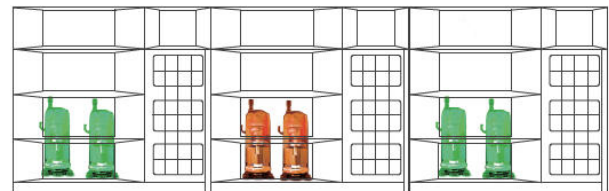

CUADRO ELÉCTRICO TOTALMENTE ESTANCO

Gracias al cuadro eléctrico totalmente estanco (IP55) se evita la penetración de polvo, humedad y cualquier tipo de insecto, de esta forma se asegura un funcionamiento estable en todo tipo de circunstancia.



CARGA AUTOMÁTICA DEL GAS REFRIGERANTE

La serie V8X permite cargar el gas refrigerante al sistema de forma automática sin tener que realizar el cálculo de carga adicional.

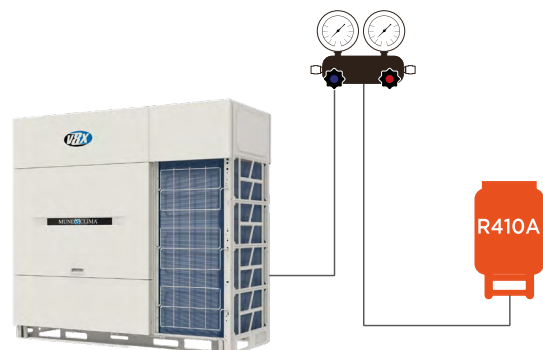

Serie MVD Maxi V8X

ESPECIFICACIONES TÉCNICAS

Modelo			MVD-V8X252W/ V2GN1	MVD-V8X280W/ V2GN1	MVD-V8X335W/ V2GN1	MVD-V8X400W/ V2GN1	MVD-V8X450W/ V2GN1	MVD-V8X500W/ V2GN1	MVD-V8X560W/ V2GN1	
Código			CL23650	CL23651	CL23652	CL23653	CL23654	CL23655	CL23656	
Alimentación eléctrica			F, V, Hz	3N~, 400, 50	3N~, 400, 50	3N~, 400, 50	3N~, 400, 50	3N~, 400, 50	3N~, 400, 50	
Refrigeración ⁽¹⁾	Capacidad nominal		kW	25,2	28	33,5	40	45	56	
	Consumo nominal		kW	7,8	8,8	11,6	14	18,4	22,1	
	EER			3,21	3,2	2,88	2,85	2,45	2,54	
	Prated,c (carga de diseño)		kW	25,2	28	33,5	40	45	50	56
	SEER			7,33	7,25	7,19	7,28	6,83	7,03	6,63
	ηs,c (Eficiencia energética estacional)		%	290,3	287,0	284,5	288,1	270,1	278,2	262,2
Calefacción ⁽²⁾	Capacidad nominal		kW	25,2	28	33,5	40	45	56	
	Consumo nominal		kW	6,4	7,4	9,5	11,3	12,7	13,6	15,7
	COP			3,91	3,77	3,53	3,53	3,68	3,56	
	Prated,h (carga de diseño)		kW	28	28	33,5	40	45	50	56
	SCOP			4,33	4,27	4,29	4,37	4,27	4,25	4,2
	ηs,h (Eficiencia energética estacional)		%	170,05	167,72	168,5	171,8	167,72	167	165
Tbiv (Temperatura bivalente)		°C	-7	-7	-7	-7	-7	-7	-7	
Intensidad nominal / máx.			A	17 / 20	18,8 / 25	23 / 32	26,2 / 32	31,4 / 40	33 / 40	40,5 / 50
Conectividad	Capacidad conectable		%	50 - 150	50 - 150	50 - 150	50 - 150	50 - 150	50 - 150	
	Cantidad máx. uds. interiores			13	16	19	23	26	29	33
Compresor	Marca			GMCC	GMCC	GMCC	GMCC	GMCC	GMCC	
	Tipo			Scroll DC Inverter EVI	Scroll DC Inverter EVI	Scroll DC Inverter EVI	Scroll DC Inverter EVI	Scroll DC Inverter EVI	Scroll DC Inverter EVI	
	Cantidad			1	1	1	1	1	2	
	Modelo nº 1			SAVC060D110ULK	SAVC060D110ULK	SAVC060D110ULK	SAVC070D44ULK	SAVC060D110ULK	SAVC060D110ULK	
	Modelo nº 2			--	--	--	--	--	SAVC060D110ULK	SAVC060D110ULK
Ventilador	Tipo			DC	DC	DC	DC	DC	DC	
	Cantidad			1	1	1	1	1	2	
	Caudal		m ³ /h	12.600	12.600	13.500	15.600	15.600	22.000	22.000
	Presión estática	Estándar		Pa	0 ~ 20	0 ~ 20	0 ~ 20	0 ~ 20	0 ~ 20	0 ~ 20
Configurable		Pa	20 ~ 80	20 ~ 80	20 ~ 80	20 ~ 80	20 ~ 80	20 ~ 80		
Presión sonora ⁽³⁾			dB(A)	58	58	61	65	65	65	66
Potencia sonora (LWA) ⁽³⁾			dB(A)	83	84	85	86	86	88	89
Dimensiones (An x Al x Pr)			mm	990 x 1760 x 825	990 x 1760 x 825	990 x 1760 x 825	990 x 1760 x 825	990 x 1760 x 825	1340 x 1760 x 825	1340 x 1760 x 825
Peso			kg	195	195	195	215	215	295	295
Refrigerante	Tipo / PCA			R410A / 2088	R410A / 2088	R410A / 2088	R410A / 2088	R410A / 2088	R410A / 2088	
	Cantidad		kg / TCO _{eq}	7 / 14,62	7 / 14,62	7 / 14,62	8,4 / 17,54	8,4 / 17,54	9,3 / 19,42	9,3 / 19,42
Distancias frigoríficas	Máx. vertical	Ud. exterior arriba	m	110	110	110	110	110	110	
		Ud. exterior abajo	m	110	110	110	110	110	110	
	Total		m	1.100	1.100	1.100	1.100	1.100	1.100	
Conexiones frigoríficas ⁽⁴⁾	Líquido		mm (pulg.)	12,7 (1/2")	12,7 (1/2")	12,7 (1/2")	15,9 (5/8")	15,9 (5/8")	15,9 (5/8")	15,9 (5/8")
	Gas		mm (pulg.)	25,4 (1")	25,4 (1")	25,4 (1")	28,6 (1 1/8")	28,6 (1 1/8")	28,6 (1 1/8")	28,6 (1 1/8")
Conexiones eléctricas ⁽⁵⁾	Cableado de potencia / ICP		mm ²	4 x 4 + T / 20	4 x 4 + T / 25	4 x 6 + T / 32	4 x 6 + T / 32	4 x 10 + T / 40	4 x 10 + T / 40	4 x 10 + T / 50
	Cableado de comunicación		mm ²	3 x 0,75 (Apantallado)	3 x 0,75 (Apantallado)	3 x 0,75 (Apantallado)	3 x 0,75 (Apantallado)	3 x 0,75 (Apantallado)	3 x 0,75 (Apantallado)	3 x 0,75 (Apantallado)
Rango temperaturas de funcionamiento	Refrigeración		°C	-15 ~ 55	-15 ~ 55	-15 ~ 55	-15 ~ 55	-15 ~ 55	-15 ~ 55	-15 ~ 55
	Calefacción		°C	-30 ~ 30	-30 ~ 30	-30 ~ 30	-30 ~ 30	-30 ~ 30	-30 ~ 30	-30 ~ 30

Notas:

⁽¹⁾ Condiciones nominales refrigeración: interior 27°C BS, 19°C BH y exterior 35°C BS, 24°C BH, para una longitud de tubería de 5 m y diferencia de altura 0 m.

⁽²⁾ Condiciones nominales calefacción: interior 20°C BS, 15°C BH y exterior 7°C BS, 6°C BH, para una longitud de tubería de 5 m y diferencia de altura 0 m.

⁽³⁾ Presión sonora medida en cámara semi-anechoica a 1 m de distancia frontal y 1,3 m de altura.

⁽⁴⁾ El diámetro de tubería frigorífica indicado es de las válvulas de servicio, esto no quiere decir que la tubería a instalar sea de ese diámetro.

⁽⁵⁾ Cableado de potencia recomendado para L < 20 m, se debe calcular en base a las condiciones de cada instalación.

*Datos medidos en condiciones EUROVENT EN 14825, al 100% de simultaneidad con unidades interiores de tipo conducto de alta presión.

**Los datos y especificaciones están sujetos a cambios sin previo aviso.

Serie MVD Maxi V8X
ESPECIFICACIONES TÉCNICAS

Modelo			MVD-V8X615W/ V2GN1	MVD-V8X670W/ V2GN1	MVD-V8X730W/ V2GN1	MVD-V8X785W/ V2GN1	MVD-V8X850W/ V2GN1	MVD-V8X900W/ V2GN1
Código			CL23657	CL23658	CL23659	CL23660	CL23661	CL23662
Alimentación eléctrica		F, V, Hz	3N~, 400, 50	3N~, 400, 50	3N~, 400, 50	3N~, 400, 50	3N~, 400, 50	3N~, 400, 50
Refrigeración ⁽¹⁾	Capacidad nominal	kW	61,5	67	73	78,5	85	90
	Consumo nominal	kW	25,8	31,4	35,4	32,4	37,8	43,9
	EER		2,38	2,14	2,06	2,42	2,25	2,05
	Prated,c (carga de diseño)	kW	61,5	67	73	78,5	85	90
	SEER		6,63	6,14	5,69	6,02	5,93	5,78
	$\eta_{s,c}$ (Eficiencia energética estacional)	%	262,3	242,4	224,7	237,4	234,1	228,1
Calefacción ⁽²⁾	Capacidad nominal	kW	61,5	67	73	78,5	85	90
	Consumo nominal	kW	17,4	19,1	22,1	23,1	25,1	27,8
	COP		3,54	3,5	3,3	3,4	3,39	3,24
	Prated,h (carga de diseño)	kW	61,5	67	73	78,5	85	90
	SCOP		4,35	4,28	4,27	4,28	4,2	4,2
	$\eta_{s,h}$ (Eficiencia energética estacional)	%	171	168,2	167,8	168,2	165	165
	Tbiv (Temperatura bivalente)	°C	-7	-10	-10	-10	-10	-10
Intensidad nominal / máx.		A	41,5 / 50	46 / 63	51 / 63	51 / 63	56,8 / 80	57 / 80
Conectividad	Capacidad conectable	%	50 - 150	50 - 150	50 - 150	50 - 150	50 - 150	50 - 150
	Cantidad máx. uds. interiores		36	39	43	46	50	53
Compresor	Marca		GMCC	GMCC	GMCC	GMCC	GMCC	GMCC
	Tipo		Scroll DC Inverter EVI	Scroll DC Inverter EVI	Scroll DC Inverter EVI	Scroll DC Inverter EVI	Scroll DC Inverter EVI	Scroll DC Inverter EVI
	Cantidad		2	2	2	2	2	2
	Modelo nº 1		SAVC060D11OULKA	SAVC060D11OULKA	SAVC060D11OULKA	SAVC060D11OULKA	SAVC060D11OULKA	SAVC060D11OULKA
	Modelo nº 2		SAVC060D11OULKA	SAVC060D11OULKA	SAVC060D11OULKA	SAVC060D11OULKA	SAVC060D11OULKA	SAVC060D11OULKA
Ventilador	Tipo		DC	DC	DC	DC	DC	DC
	Cantidad		2	2	2	2	2	2
	Caudal	m³/h	21.500	21.500	29.000	28.000	28.000	28.000
	Presión estática	Estándar	Pa	0 ~ 20	0 ~ 20	0 ~ 20	0 ~ 20	0 ~ 20
Configurable		Pa	20 ~ 80	20 ~ 80	20 ~ 80	20 ~ 80	20 ~ 80	20 ~ 80
Presión sonora ⁽³⁾		dB(A)	66	67	68	68	68	68
Potencia sonora (LWA) ⁽³⁾		dB(A)	89	92	93	93	93	93
Dimensiones (An x Al x Pr)		mm	1340 x 1760 x 825	1340 x 1760 x 825	1880 x 1760 x 825	1880 x 1760 x 825	1880 x 1760 x 825	1880 x 1760 x 825
Peso		kg	315	315	366	396	396	396
Refrigerante	Tipo / PCA		R410A / 2088	R410A / 2088	R410A / 2088	R410A / 2088	R410A / 2088	R410A / 2088
	Cantidad	kg / TCO _{2,eq}	11,96 / 24,98	11,96 / 24,98	11,96 / 24,98	11,96 / 24,98	11,96 / 24,98	11,96 / 24,98
Distancias frigoríficas	Máx. vertical	Ud. exterior arriba	m	110	110	110	110	110
		Ud. exterior abajo	m	110	110	110	110	110
	Total	m	1.100	1.100	1.100	1.100	1.100	1.100
Conexiones frigoríficas ⁽⁴⁾	Líquido	mm (pulg.)	15,9 (5/8")	15,9 (5/8")	22,2 (7/8")	22,2 (7/8")	22,2 (7/8")	22,2 (7/8")
	Gas	mm (pulg.)	28,6 (1 1/8")	28,6 (1 1/8")	31,8 (1 1/4")	34,9 (1 3/8")	34,9 (1 3/8")	34,9 (1 3/8")
Conexiones eléctricas ⁽⁵⁾	Cableado de potencia / ICP	mm²	4 x 10 + T / 50	4 x 16 + T / 63	4 x 16 + T / 63	4 x 16 + T / 63	4 x 25 + T / 80	4 x 25 + T / 80
	Cableado de comunicación	mm²	3 x 0,75 (Apantallado)	3 x 0,75 (Apantallado)	3 x 0,75 (Apantallado)	3 x 0,75 (Apantallado)	3 x 0,75 (Apantallado)	3 x 0,75 (Apantallado)
Rango temperaturas de funcionamiento	Refrigeración	°C	-15 ~ 55	-15 ~ 55	-15 ~ 55	-15 ~ 55	-15 ~ 55	-15 ~ 55
	Calefacción	°C	-30 ~ 30	-30 ~ 30	-30 ~ 30	-30 ~ 30	-30 ~ 30	-30 ~ 30

Notas:

⁽¹⁾ Condiciones nominales refrigeración: interior 27°C BS, 19°C BH y exterior 35°C BS, 24°C BH, para una longitud de tubería de 5 m y diferencia de altura 0 m.

⁽²⁾ Condiciones nominales calefacción: interior 20°C BS, 15°C BH y exterior 7°C BS, 6°C BH, para una longitud de tubería de 5 m y diferencia de altura 0 m.

⁽³⁾ Presión sonora medida en cámara semi-anechoica a 1 m de distancia frontal y 1,3 m de altura.

⁽⁴⁾ El diámetro de tubería frigorífica indicado es de las válvulas de servicio, esto no quiere decir que la tubería a instalar sea de ese diámetro.

⁽⁵⁾ Cableado de potencia recomendado para L < 20 m, se debe calcular en base a las condiciones de cada instalación.

*Datos medidos en condiciones EUROVENT EN 14825, al 100% de simultaneidad con unidades interiores de tipo conducto de alta presión.

**Los datos y especificaciones están sujetos a cambios sin previo aviso.

Serie MVD Maxi V8X

COMBINACIONES

Capacidad		Combinación	Cantidad UE's	Cantidad máx. UI's
kW	HP	HP		
25,2	8	8	1	13
28	10	10	1	16
33,5	12	12	1	19
40	14	14	1	23
45	16	16	1	26
50	18	18	1	29
56	20	20	1	33
61,5	22	22	1	36
67	24	24	1	39
73	26	26	1	43
78,5	28	28	1	46
85	30	30	1	50
90	32	32	1	53
95	34	14+20	2	56
101,5	36	16+20	2	59
106,5	38	14+24	2	62
112	40	16+24	2	64
117,5	42	18+24	2	64
123	44	22+22	2	64
128,5	46	22+24	2	64
134,5	48	24+24	2	64
140	50	18+32	2	64
146	52	20+32	2	64
151,5	54	22+32	2	64
157	56	24+32	2	64
163,5	58	26+32	2	64
168,5	60	28+32	2	64
175	62	30+32	2	64
180	64	32+32	2	64
185	66	14+20+32	3	64
191,5	68	16+20+32	3	64
196,5	70	14+24+32	3	64
202	72	16+24+32	3	64
207,5	74	18+24+32	3	64
213	76	22+22+32	3	64
218,5	78	22+24+32	3	64
224,5	80	24+24+32	3	64
230	82	18+32+32	3	64
236	84	20+32+32	3	64
241,5	86	22+32+32	3	64
247	88	24+32+32	3	64
253,5	90	26+32+32	3	64
258,5	92	28+32+32	3	64
265	94	30+32+32	3	64
270	96	32+32+32	3	64

Nota:

⁽¹⁾ En sistemas formados por varios módulos, el cableado de alimentación y las protecciones eléctricas, se deben calcular para cada modulo de forma independiente.

⁽²⁾ Combinaciones estándar, es posible cualquier otra combinación (máx. 3 equipos).

⁽³⁾ En los sistemas formados por 2 módulos es necesario adquirir el distribuidor de uds. exteriores FQZHW-02N1E (FQZHW-02N1G para 157 a 180 kW) o si esta formado por 3 módulos el FQZHW-03N1E.

Serie MVD Maxi V8X

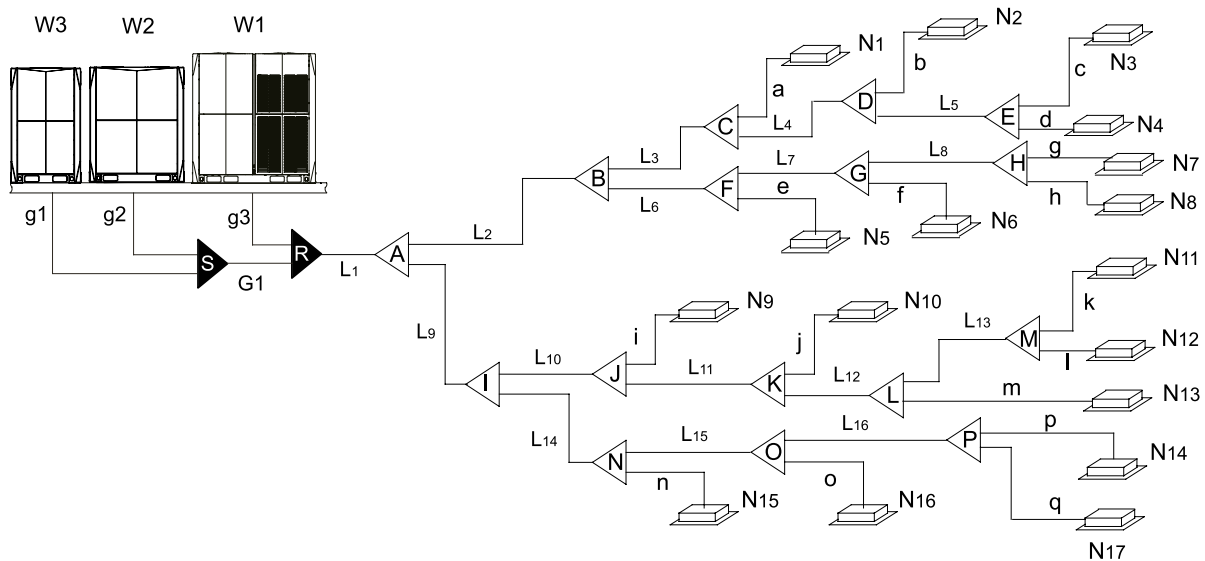
SELECCIÓN DE LAS TUBERÍAS DE REFRIGERANTE PARA EL SISTEMA MAXI MVD V8X

Tabla 1. LEYENDA

Nomenclatura	Descripción
g1, g2, g3, G1	Tuberías de unión entre la uds. exteriores
R, S	Distribuidores de uds. exteriores
L1	Tubería principal
L2 ~ L16	Tuberías secundarias
A ~ P	Distribuidor de uds. interiores
a ~ q	Tuberías de uds. interiores
N1 ~ N17	Uds. Interiores VRF
W1 ~ W3	Uds. Exteriores

Tabla 2. DIÁMETROS DE LA TUBERÍA PRINCIPAL (L1) Y PRIMER DISTRIBUIDOR (A)

Capacidad unidad exterior		Longitud tubería principal (L1) < 90 m			Longitud tubería principal (L1) ≥ 90 m		
(kW)	(HP)	Líquido	Gas	Primer distribuidor (A)	Líquido	Gas	Primer distribuidor (A)
25,2	8	9,5 (3/8")	19,1 (3/4")	FQZHN-01D	12,7 (1/2")	22,2 (7/8")	FQZHN-02D
28	10	9,5 (3/8")	22,2 (7/8")	FQZHN-02D	12,7 (1/2")	25,4 (1")	FQZHN-02D
33,5 ~ 40	12 ~ 14	12,7 (1/2")	25,4 (1")	FQZHN-02D	15,9 (5/8")	28,6 (1 1/8")	FQZHN-03D
45	16	12,7 (1/2")	28,6 (1 1/8")	FQZHN-03D	15,9 (5/8")	31,8 (1 3/8")	FQZHN-03D
50	18	15,9 (5/8")	28,6 (1 1/8")	FQZHN-03D	19,1 (3/4")	31,8 (1 3/8")	FQZHN-03D
56 ~ 67	20 ~ 24	15,9 (5/8")	28,6 (1 1/8")	FQZHN-03D	22,2 (7/8")	31,8 (1 3/8")	FQZHN-03D
73 ~ 95	26 ~ 34	19,1 (3/4")	31,8 (1 3/8")	FQZHN-03D	22,2 (7/8")	38,1 (1 1/2")	FQZHN-04D
101,5 ~ 151,5	36 ~ 54	19,1 (3/4")	38,1 (1 1/2")	FQZHN-04D	22,2 (7/8")	41,3 (1 5/8")	FQZHN-05D
157 ~ 185	56 ~ 66	19,1 (3/4")	41,3 (1 5/8")	FQZHN-05D	22,2 (7/8")	44,5 (1 3/4")	FQZHN-05D
191,5 ~ 230	68 ~ 82	22,2 (7/8")	44,5 (1 3/4")	FQZHN-05D	25,4 (1")	50,8 (2")	FQZHN-06D
236 ~ 247	84 ~ 88	25,4 (1")	50,8 (2")	FQZHN-06D	25,4 (1")	54,0 (2 1/8")	FQZHN-06D
253,5 ~ 258,5	90 ~ 92	25,4 (1")	50,8 (2")	FQZHN-06D	25,4 (1")	54,0 (2 1/8")	FQZHN-06D
265 ~ 270	94 ~ 96	25,4 (1")	50,8 (2")	FQZHN-06D	28,6 (1 1/8")	54,0 (2 1/8")	FQZHN-07D

Serie MVD Maxi V8X

Tabla 3. DIÁMETROS DE TUBERÍA (L2 ~ L16) Y DISTRIBUIDORES (A ~ P)

Capacidad (kW)	Tubería (L2 ~ L16)		Distribuidor (A ~ P)
	Líquido	Gas	
A < 16,8	9,5 (3/8")	15,9 (5/8")	FQZHN-01D
16,8 ≤ A < 22,4	9,5 (3/8")	19,1 (3/4")	FQZHN-01D
22,4 ≤ A < 33	9,5 (3/8")	22,2 (7/8")	FQZHN-02D
33 ≤ A < 47	12,7 (1/2")	28,6 (1 1/8")	FQZHN-03D
47 ≤ A < 71	15,9 (5/8")	28,6 (1 1/8")	FQZHN-03D
71 ≤ A < 104	19,1 (3/4")	31,8 (1 3/8")	FQZHN-03D
104 ≤ A < 154	19,1 (3/4")	38,1 (1 1/2")	FQZHN-04D
154 ≤ A < 190	19,1 (3/4")	41,3 (1 5/8")	FQZHN-05D
190 ≤ A < 235	22,2 (7/8")	44,5 (1 3/4")	FQZHN-05D
235 ≤ A < 250	22,2 (7/8")	54,0 (2 1/8")	FQZHN-06D
250 ≤ A < 302,4	25,4 (1")	54,0 (2 1/8")	FQZHN-06D
≤ A 302,4	28,6 (1 1/8")	54,0 (2 1/8")	FQZHN-07D

Notas: ⁽¹⁾ A = Capacidad total (kW) de las uds. interiores VRF conectadas aguas abajo a partir de ese distribuidor.

Tabla 4. DIÁMETROS DE TUBERÍA (a ~ q) PARA LAS UNIDADES INTERIORES

Capacidad (kW)	Tubería (a ~ q) ≤ 10 m		Tubería (a ~ q) > 10 m	
	Líquido	Gas	Líquido	Gas
A ≤ 5,6	6,4 (1/4")	12,7 (1/2")	9,5 (3/8")	15,9 (5/8")
A > 5,6	9,5 (3/8")	15,9 (5/8")	12,7 (1/2")	19,1 (3/4")

Notas: ⁽¹⁾ A = Capacidad total (kW) de la ud. interior VRF.

Tabla 5. DIÁMETROS DE TUBERÍA (g1, g2, g3, G1) PARA LAS UNIDADES EXTERIORES

Cantidad uds. exteriores	Tubería	Capacidad ud. exterior (kW)	Tubería (g1, g2, g3, G1)	
			Líquido	Gas
2	g1, g2	25,2 ~ 33,5	12,7 (1/2")	25,4 (1")
		40 ~ 67	15,9 (5/8")	31,8 (1 3/8")
		73 ~ 90	19,1 (3/4")	38,1 (1 1/2")
3	g1, g2, g3	25,2 ~ 33,5	12,7 (1/2")	25,4 (1")
		40 ~ 67	15,9 (5/8")	31,8 (1 3/8")
		73 ~ 90	19,1 (3/4")	38,1 (1 1/2")
	G1	22,2 (7/8")	41,3 (1 5/8")	











































Tabla 6. DISTRIBUIDORES (R, S) PARA LAS UNIDADES EXTERIORES

Cantidad uds. exteriores	Distribuidor	Capacidad total (kW)	Modelo distribuidor
2	R	< 157	FQZHW-02N1E
		≥ 157	FQZHW-02N1G
3	R + S	≤ 270	FQZHW-03N1E

Nota: Cuando un diámetro de tubería no se comercializa, la tubería puede incrementarse en un diámetro.

Leyenda de Prestaciones

MUNDCLIMA®

<p> TEMPORIZADOR SEMANAL Establece el funcionamiento semanal de la unidad.</p> <p> FUNCIÓN FOLLOW ME (IFEEL) El control remoto incorpora un sensor de temperatura ambiente.</p> <p> REARME AUTOMÁTICO Recuperación de los ajustes previos al corte eléctrico.</p> <p> FUNCIONAMIENTO DE EMERGENCIA Posibilidad de hacer funcionar la unidad con el botón manual en caso de producirse algunas alarmas.</p> <p> PREVENCIÓN DE AIRE FRÍO En calefacción la velocidad del ventilador inicial se ajusta en función de la temperatura de la batería.</p> <p> FUNCIONAMIENTO TURBO Reducción del tiempo de Refrigeración/ Calefacción al máximo.</p> <p> BAJO NIVEL SONORO Gracias al modo Silence y a su nuevo diseño, se reduce el nivel sonoro al mínimo.</p> <p> COMPENSACIÓN DE TEMPERATURA El control remoto permite ajustar la temperatura de compensación para el modo calefacción y refrigeración.</p> <p> AIRE FRESCO (ION) Equipo que incorpora ionizador para generar OH(-) y de esta forma purificar el aire desactivando bacterias, virus y otros contaminantes del ambiente, proporcionando una sensación de frescor muy agradable.</p> <p> BREZE AWAY Función que permite desviar el flujo de aire a otro sitio para evitar que el equipo sople directamente sobre las personas.</p> <p> UNIDAD EXTERIOR MÁS SILENCIOSA Diseño optimizado de la rejilla de salida de aire con disminución del ruido de 3.3dB(A) en comparación con modelos anteriores.</p> <p> AMPLIO RANGO DE FUNCIONAMIENTO Funcionamiento en refrigeración hasta 50°C y en calefacción hasta -15°C.</p>	<p> MODO NOCHE Hace que la unidad funcione de acuerdo con la curva de temperatura de noche ya preestablecida, lo que crea un ambiente ideal durante la noche y mejora la calidad del sueño.</p> <p> TEMPORIZADOR DIARIO El temporizador puede regularse desde la puesta en marcha hasta 24 horas.</p> <p> DISEÑO 360° Gracias al diseño del panel 360° el aire se distribuye de una forma más uniforme.</p> <p> OSCILACIÓN HORIZONTAL Y VERTICAL DE LAMA Mejor distribución del aire gracias a la oscilación automática de la lama, tanto horizontal como verticalmente.</p> <p> GEAR Permite fijar la capacidad del equipo al 50%, 75% o 100% (por defecto)</p> <p> FILTRO CATALIZADOR FRÍO Equipo que incorpora filtro purificador que puede absorber el formaldehído sin necesidad de luz ultra-violeta.</p> <p> ARRANQUE AL SPRINT Como un corredor al "sprint", esta función permite al compresor alcanzar los 65Hz en tan solo 6s.</p> <p> CONTROL HUMEDAD En modo deshumidificación, se puede ajustar el control de humedad relativa entre el 35% y el 85%.</p> <p> FUNCIÓN VENTILACIÓN Permite el funcionamiento con solo ventilación.</p> <p> TERMOSTATO Mantiene automáticamente la temperatura seleccionada.</p> <p> DESHUMIDIFICACIÓN Reducción de la humedad restableciendo una temperatura óptima en ambientes húmedos.</p> <p> VARIAS VELOCIDADES DEL VENTILADOR INTERIOR Hasta 12 niveles de velocidad que se ajustan de forma automática si se activa la ventilación automática.</p>	<p> SILENCE Esta función le permite seleccionar la velocidad ultra-silenciosa, de esta forma el nivel sonoro del equipo es muy bajo.</p> <p> PANEL DE CONTROL Incorpora un panel de control para controlar la máquina sin ningún control remoto inalámbrico.</p> <p> DOBLE FLUJO DE AIRE Salida de aire superior e inferior. En modo refrigeración solo funciona la salida superior y en modo calefacción funcionan las dos salidas, de esta forma se consigue calentar desde nivel del suelo.</p> <p> CORE GENIUS La frecuencia de los equipos Inverter tradicionales tiene una fluctuación de $\pm 1^\circ\text{C}$ de la temperatura ambiente durante el funcionamiento. Sin embargo, la tecnología la nueva tecnología Inverter "CORE GENIUS" que ajusta 0,6Hz para cada paso, la variación de frecuencia del Inverter es tan suave que no se nota la fluctuación de la temperatura ambiente $\pm 0,5^\circ\text{C}$.</p> <p> CONTROL INDIVIDUAL DE LAS LAMAS Posibilidad de ajustar el ángulo las 4 lamas de forma independiente.</p> <p> 120° La lama superior permite un ajuste 120°.</p> <p> CONTROL DE PARED RETROILUMINADO El nuevo control cableado de pared KJR-120N dispone de retroiluminación de la pantalla para facilitar su lectura.</p> <p> CALEFACCIÓN 8 °C El equipo se activa automáticamente en modo calefacción cuando la temperatura ambiente es inferior a 8 °C, de esta forma evita que la temperatura de la habitación sea muy baja cuando no estamos en casa.</p>
Confort		
<p> WIFI Posibilidad de que la unidad sea controlada vía WIFI, mediante una APP.</p>	<p> CONTROL CENTRALIZADO Posibilidad de controlar diversas unidades con un mismo control.</p>	<p> DOMÓTICA Posibilidad de integración con los principales fabricantes de sistemas domóticos (Consultar)</p>
Conectividad		
<p> ETIQUETADO ENERGÉTICO EN REFRIGERACIÓN A+++</p> <p> ETIQUETADO ENERGÉTICO EN REFRIGERACIÓN A++</p> <p> ETIQUETADO ENERGÉTICO EN REFRIGERACIÓN A+</p> <p> ETIQUETADO ENERGÉTICO EN REFRIGERACIÓN A</p>	<p> ETIQUETADO ENERGÉTICO EN CALEFACCIÓN A+++</p> <p> ETIQUETADO ENERGÉTICO EN CALEFACCIÓN A++</p> <p> ETIQUETADO ENERGÉTICO EN CALEFACCIÓN A+</p> <p> ETIQUETADO ENERGÉTICO EN CALEFACCIÓN A</p>	<p> FUNCIÓN STANDBY (SÓLO 1W EN REPOSO) La unidad exterior se desconecta de la alimentación de forma automática cuando la unidad esta en reposo, de esta forma el consumo en reposo es de solo 1W.</p> <p> SENSOR PRESENCIA Detecta la inactividad (30 min) en la sala para reducir la frecuencia de funcionamiento y de esta forma ahorrar energía.</p>
Eficiencia energética		
<p> R410A Equipo que utiliza el refrigerante R410A con un PCA de 2088.</p>	<p> R32 Equipo que utiliza el refrigerante más ecológico R32 con un PCA de 675. Para poder realizar la instalación de equipos con gas refrigerante R32, debe revisar la legislación vigente.</p>	<p> R290 Equipo que utiliza el nuevo refrigerante R290 que tiene un PCA de tan solo 3.</p>
Refrigerante		

Nota: Esta Leyenda de Prestaciones es genérica, encontrará los iconos que aplican a la presente ficha técnica en el encabezado de la primera página de la ficha técnica.

Leyenda de Prestaciones

Facilidad instalación y mantenimiento



FILTROS EXTRAÍBLES

Nuevo sistema de fijación del filtro con pestañas, para asegurar una correcta sujeción sin vibraciones.



ENTRADA AIRE EXTERIOR

Posibilidad de aportar aire exterior directamente sobre la unidad interior.



BOMBA DRENAJE

Incorpora bomba de drenaje para facilitar el desagüe de la unidad interior.



RECORDATORIO LIMPIEZA FILTRO

El equipo nos indica cuando deberíamos limpiar y/o sustituir el filtro de aire de la unidad interior.



COMPATIBILIDAD DE TUBERÍAS

Posibilidad de aumentar una talla sobre el diámetro estándar en la tubería de gas, líquido o ambas.



DISPLAY DIGITAL LED

Equipo que dispone de un display digital donde muestra la temperatura de consigna durante el funcionamiento normal o la temperatura ambiente en modo ventilación.



MENOS TORNILLOS

Tanto la unidad interior como la exterior disponen de menos tornillos, haciendo que el desmontaje sea mucho más fácil.



DETECCIÓN DE FUGAS DE REFRIGERANTE

La unidad detecta automáticamente la existencia de posibles fugas de refrigerante en el circuito.



AUTOLIMPIEZA

Esta función realiza una auto limpieza en la unidad interior. Cuando se activa la función AUTOLIMPIEZA (botones SelfClean o iClean), inicialmente la unidad funciona en modo refrigeración con el ventilador a baja velocidad, durante este período el agua de condensación arrastra el polvo de la batería. Seguidamente la unidad cambia a modo calefacción con el ventilador a baja velocidad, para secar la batería y el interior de la unidad. Finalmente la unidad cambia a modo ventilación para terminar de secarse completamente.



PLACA MONTAJE ULTRA REFORZADA

Placa de montaje reforzada con escala y nivel de burbuja incluido.



ALIMENTACIÓN SOLO A LA UD. EXTERIOR

La alimentación de la unidad interior se realiza mediante el mismo cable de interconexión con la unidad exterior.



UNIDADES EXTERIORES DE UN SOLO VENTILADOR

Optimiza el espacio en el exterior gracias a las unidades exteriores con menor altura.



ALTA PRESIÓN ESTÁTICA

Amplio rango de presión estática.



AJUSTE DEL RANGO DE TEMPERATURA DE CONSIGNA

El control remoto permite ajustar: Refrigeración mínimo desde 16°C hasta 24°C; Calefacción máximo desde 30°C hasta 25°C.



PATAS EN FORMA DE U

Gracias a las nuevas patas traseras de la ud. exterior la instalación es más cómoda.



ARRANQUE A BAJO VOLTAJE

El equipo puede arrancar y funcionar con normalidad hasta un voltaje de alimentación inferior al nominal



SOLUCIÓN DE PROBLEMAS

Los códigos de error se muestran en el panel interior, el control de pared o en la placa exterior.



SEÑALES REMOTAS (CP)

La unidad interior dispone de una entrada de ON/OFF.



PRESIÓN ESTÁTICA CONFIGURABLE

Desde la placa electrónica (o en algunos modelos con el control remoto inalámbrico o cableado) se puede ajustar la presión estática del ventilador, de esta forma se puede adaptar la máquina a cada instalación.



RETORNO CONFIGURABLE

La entrada de aire de retorno se puede realizar por la parte trasera o inferior indistintamente, por defecto la unidad tiene el retorno por la parte posterior.



FUNCIÓN TWIN (2x1)

Posibilidad de conectar dos unidades interiores a la misma unidad exterior. Las dos unidades funcionarán de manera unificada como si fueran una única unidad. Ideal para salas diáfanas.



ROTACIÓN INVERSA

Cuando se detiene el equipo, el ventilador de la ud. exterior gira al revés para eliminar hojas u otros elementos externos de la batería.



ROTACIÓN & BACK UP

Esta función permite el funcionamiento redundante en instalaciones con 2 uds. conectadas a un mismo control cableado KJR-120N, en caso de que en una máquina no alcance la temperatura de consigna, automáticamente las dos máquinas se pondrán en funcionamiento de forma conjunta a 24°C en el modo seleccionado. Al mismo tiempo se realiza una rotación en el funcionamiento de las 2 máquinas para que las dos funciones la misma cantidad de tiempo.



AUTO DIRECCIONAMIENTO

La unidad exterior puede asignar dirección a las unidades interiores de forma automática.



MODO INGENIERÍA

Ajuste de funciones y consulta de parámetros de funcionamiento mediante el control.



DESGÜE BAJA SILUETA

Altura de la unidad interior de entre 200 y 300 mm.



SALIDA APORTACIÓN A SALA CONTIGUA

La unidad dispone de salidas pre troqueladas para conectar un pequeño conducto y climatizar una sala anexa.



TUBO DE DESCARGA DEL AIRE AL EXTERIOR

Fácil y rápido de instalar, permite la utilización del climatizador de manera inmediata.



ELIMINACIÓN DE CONDENSADOS

Elimina el agua de condensados por lo que no es necesario conectar el equipo a un desagüe. En modo deshumidificación y en ambientes muy húmedos, se recomienda conectarlo a un desagüe.



PANEL DE TAMAÑO COMPACTO

El panel embellecedor del equipo tipo cassette es de 600x600 mm.



GOLDEN FIN

Intercambiador de calor con tratamiento especial, que protege al equipo contra fenómenos atmosféricos y efectos de ambientes agresivos. También evita la proliferación de bacterias y moho.



BLUE FIN

Intercambiador de calor con tratamiento que protege al equipo contra la corrosión y la proliferación de bacterias y moho.



CARGA AUTOMÁTICA DE REFRIGERANTE

Permite cargar el gas refrigerante al sistema de forma automática sin tener que realizar el cálculo de carga adicional.



HORIZONTAL / VERTICAL

Equipo que permite su instalación tanto en posición horizontal como en vertical.



FUNCIÓN META

Tecnología avanzada de aire acondicionado que optimiza la temperatura, el caudal de refrigerante y aire para ahorrar energía y maximizar el confort.



SUPER DC

Equipo que dispone tanto compresor DC Inverter como motores ventiladores DC.



REFRIGERACIÓN A TEMP. BAJAS

Funcionamiento en refrigeración hasta -15°C exteriores.



CALEFACCIÓN A TEMP. BAJAS

Funcionamiento en calefacción hasta -25°C exteriores.



CONTROL CAUDAL DE AIRE CONSTANTE

El ventilador interior se ajusta a la presión estática necesaria para asegurar un suministro de aire constante en todo momento.



DC

Equipo con motor ventilador DC de bajo consumo y silencioso.



COMPRESOR EVI

Compresor scroll asimétrico de alta eficiencia con tecnología de inyección de vapor.



ENTRADA 0-10V

Equipo con motor ventilador DC con regulación 0-10V



SALIDA 0-10V

Equipo con salida 0-10V para el control de una válvula auxiliar



VENTILADOR DE 7 VEL.

Equipo con motor ventilador DC de 7 velocidades



VARIAS VELOCIDADES DEL VENTILADOR EXTERIOR

Preciso ajuste de la velocidad del ventilador gracias al motor DC.



EXV

Equipo con válvula de expansión electrónica, ajusta de una forma más estable la capacidad del equipo.

Tecnología

Nota: Esta Leyenda de Prestaciones es genérica, encontrará los iconos que aplican a la presente ficha técnica en el encabezado de la primera página de la ficha técnica.