

BOMBA CENTRÍFUGA AUTOASPIRANTE Serie GARONA



CON PREFILTRO

Diseñada para equipos de filtración y limpiafondos en piscinas. Filtro con tapa transparente de policarbonato que permite observar fácilmente el interior del cesto prefiltro.

VENTAJAS:

- Imposibilidad de comunicación eléctrica con el agua, ya que ninguna parte del motor tiene contacto con el líquido bombeado.
- **Apta para agua salada.**
- Incorpora de serie llave para apertura de la tapa prefiltro sin esfuerzos.
- La bomba permite dos tipos de conexiones: 2" Rosca-hembra o para tubo PVC Ø63 (rácores incluidos).
- Autoaspirante 1 m.c.a. (hasta 4/5 m.c.a. con válvula de pie).

MATERIALES:

- Cuerpo bomba, tapa cuerpo base y difusor en PP reforzado con fibra de vidrio.
- **Eje en acero inoxidable AISI-316.**
- Turbina en Noryl.
- Cierre mecánico en carbón-cerámica y **acero inoxidable AISI-316**. Bajo demanda: carburo de silicio/carburo de tungsteno.

MOTOR:

- Motor asíncrono, cerrado de ventilación externa.
- Protección IP-55, 2.850 rpm 50/60 Hz.

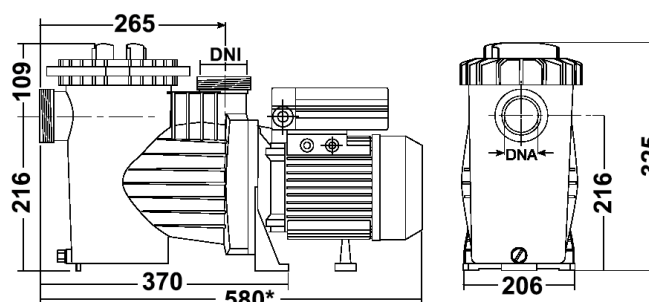

* 1,5 - 2 CV: 580 mm
3 CV: 630 mm

Código	Modelo	CV	kW	Cond. μ F	A			Altura (m.c.a.)									Diámetro	
					II 230 V	III 230 V	III 400 V	4	6	8	10	12	14	16	18	21	DNA ASP	DNI IMP
PS01031	GARONA 75M	0,75	0,55	20	4,75	-	-	19,5	18	15,7	13,5	10,8	7,9	-	-	-	2" Ø63 PVC	
PS01041	GARONA 75T			-	3,1	1,8												
PS01032	GARONA 100M	1	0,75	25	5,5	-	-	23,2	21,1	19,7	18	15	12,3	8,7	-	-		
PS01042	GARONA 100T			-	3,8	2,2												
PS01033	GARONA 150M	1,5	1,1	30	7,3	-	-	27	25	23	21	19	17	13	10	-		
PS01043	GARONA 150T			-	5,0	2,9												
PS01034	GARONA 200M	2	1,5	40	9,2	-	-	-	28	26	24	21	18	14	12	-		
PS01044	GARONA 200T			-	6,0	3,5												
PS01035	GARONA 300M	3	2,2	40	12,2	-	-	-	32	30	29	27	23	20	15	12		
PS01045	GARONA 300T			-	8,6	5,0												

Accesorios opcionales:

Código	Artículo
PS15063	V-MICRO (MT9) Variador de velocidad para bomba monofásica
PS15064	V-MICRO (MT2-11) Variador de velocidad para bomba trifásica
PS15066	V-MICRO (TT3-11) Variador de velocidad para bomba trifásica
PS15068	V-MICRO-11 Soporte pared variador