

BOMBA CENTRÍFUGA GRAN CAUDAL

Serie MUGA



CON PREFILTRO

Bomba centrífuga en fundición GC-25, ideal para grandes equipos de filtración. La versión en bronce ha sido concebida para agua de mar y sistemas con desinfección automática de piscinas mediante electrólisis de sal.

VENTAJAS:

- Fácil mantenimiento.
- **Motor normalizado eficiencia IE3.**

MATERIALES:

- Cuerpo bomba, prefiltro, acoplamiento y turbina en fundición de hierro.
- Eje y cesto prefiltro en **acero inoxidable AIXI-316.**
- **Bajo pedido:** Versión en bronce y cierre en carburo de silicio o tungsteno.

MOTOR:

- Motor normalizado, protección IP-55 2 polos, 2,950 rpm, 50/60 Hz.
- Tensión: 3x230/400 V de 3 a 5,5 CV.
3x400/690V de 7,5 CV a 15 CV.

**MOTOR
IE3**

DIMENSIONES:

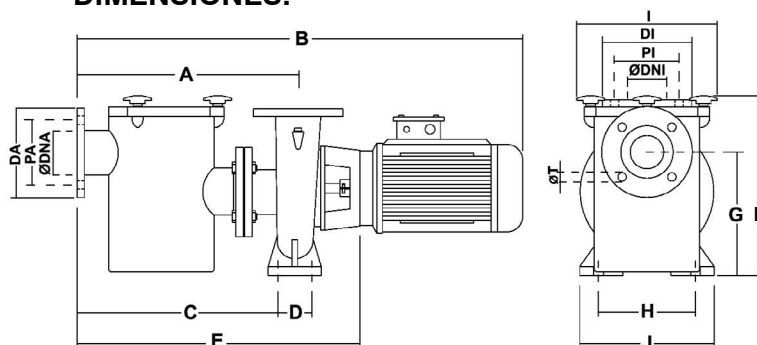

Modelo	Dimensiones										Aspiración				Impulsión					
	A	B	C	D	E	F	G	H	I	J	ØDNA	DA	PA	NºT	ØT	ØDNI	DI	PI	NºT	ØT
MUGA 30	465	880	425	80	605	410	275	200	320	250	80	200	160	4	18	80	200	160	4	18
MUGA 40	465	910	425	80	605	410	275	200	320	250	80	200	160	4	18	80	200	160	4	18
MUGA 55	500	985	455	105	635	435	280	215	330	280	125	250	210	8	18	100	220	180	8	18
MUGA 56	500	985	455	105	635	435	280	215	330	280	125	250	210	8	18	100	220	180	8	18
MUGA 75	500	1050	455	105	675	435	280	215	330	280	125	250	210	8	18	100	220	180	8	18
MUGA 100	525	1095	470	120	725	465	325	275	345	330	125	250	210	8	18	100	220	180	8	18
MUGA 125	525	1130	470	120	725	465	325	275	345	330	125	250	210	8	18	100	220	180	8	18
MUGA 150	525	1130	470	120	725	465	325	275	345	330	125	250	210	8	18	100	220	180	8	18

Código	Modelo	CV	kW	A		Altura (m.c.a.)											
				230 V	400 V	6	8	10	12	14	16	18	20	22			
				Caudal (m³/h)													
PS01081	MUGA 30	3	2,2	9	5,2	61	54	51	46	35	29	-	-	-			
PS01082	MUGA 40	4	3	12	6,9	70	64	59	55	49	42	30	-	-			
PS01083	MUGA 55	5,5	4	16,5	9,5	95	90	84	77	65	54	32	-	-			
PS01084	MUGA 56	5,5	4	16,5	9,5	128	121	107	90	69	30	-	-	-			
PS01085	MUGA 75	7,5	5,5	-	12,5	159	152	135	135	109	88	60	-	-			
PS01086	MUGA 100	10	7,5	-	15,5	175	166	158	149	135	119	98	68	-			
PS01087	MUGA 125	12,5	9,2	-	19	195	188	175	165	150	136	105	86	-			
PS01088	MUGA 150	15	11	-	23	200	197	193	185	170	155	132	110	87			

ACCESORIOS OPCIONALES:

Código	Artículo
PS15070	V-GIANT (MT2-11) Variador de velocidad para bomba trifásica
PS15072	V-GIANT (TT3-11) Variador de velocidad para bomba trifásica
PS15076	V-GIANT (TT3-30) Variador de velocidad
PS15068	V-GIANT-11 Soporte pared variador
PS15078	V-GIANT-30 Soporte pared variador