

## PASAMANOS CON ANCLAJE A-316 FX-01

### CARACTERÍSTICAS:

- Fabricado con tubo de acero inoxidable de 43 mm de diámetro y 1,2 mm de grosor calidad AISI-316
- Acabado pulido brillante

### ACCESORIOS INCLUIDOS:

- Tornillos
- Anclaje



### DIMENSIONES (mm):

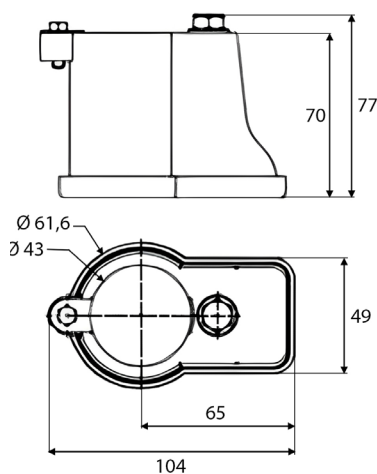
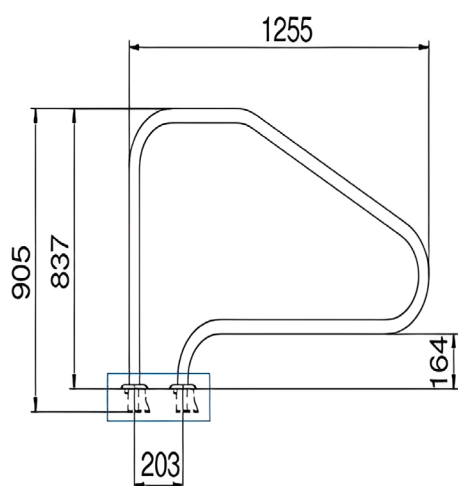

\* Anclaje



Código	Artículo
PS10744	FX-01 Pasamanos con anclaje A-316