

PASAMANOS CON ANCLAJE A-316 FX-02

CARACTERÍSTICAS:

- Fabricado con tubo de acero inoxidable de 43 mm de diámetro y 1,2 mm de grosor calidad AISI-316
- Acabado pulido brillante

ACCESORIOS INCLUIDOS:

- Tornillos
- Anclaje

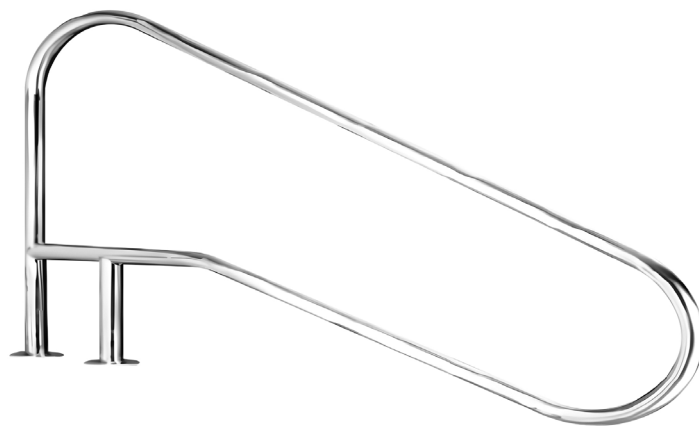

DIMENSIONES (mm):

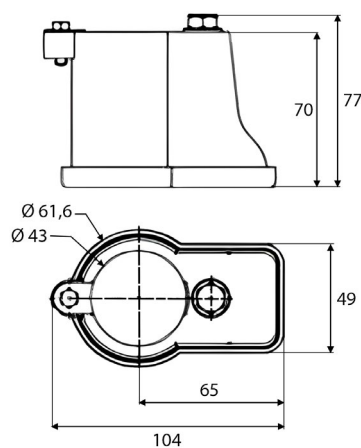
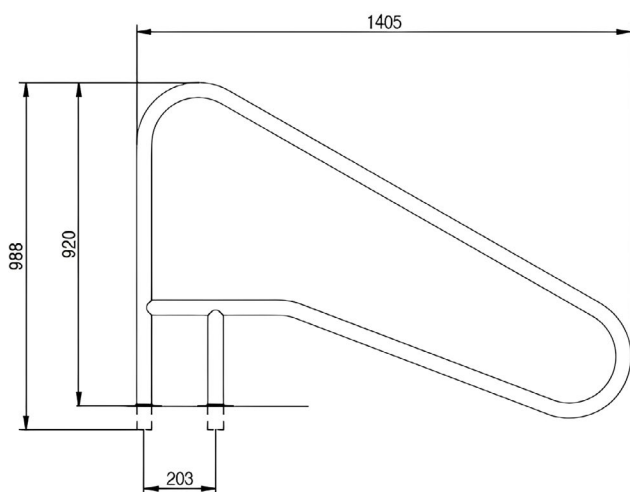

* Anclaje



Código	Artículo
PS10748	FX-02 Pasamanos con anclaje A-316