

UNIDAD CONDENSADORA REMOTA RU-H251CC



DESCRIPCIÓN:

Unidad compresora para condensador remoto, equipada con compresor semihermético Dorin, válvulas cierre, carga de aceite, receptor de líquido instalado en horizontal, con válvula de seguridad calibrada a 30 bares.

DATOS TÉCNICOS:

Modelo compresor	RU-H251CC	
Desplazamiento @ 50 Hz	10,61	[m³/h]
Desplazamiento @ 60 Hz	12,73	[m³/h]
Volumen recipiente	6,6	[L]
Categoría PED recipiente	I	
Válvula aspiración	18 s	[mm]
Válvula descarga	16 s	[mm]
Entrada recipiente	12 s	[mm]
Salida recipiente	12 s	[mm]
Peso neto	54	[Kg]

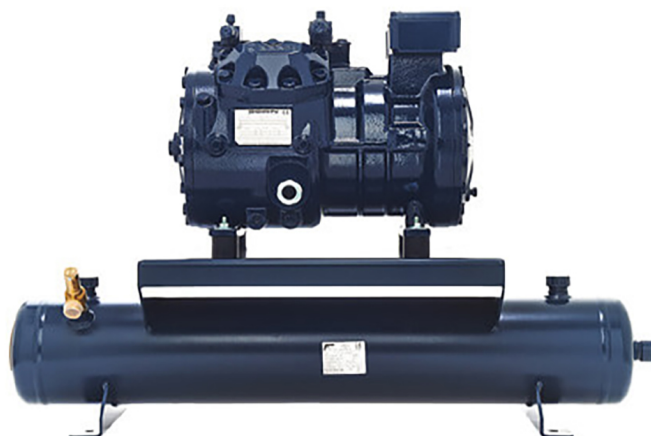

Código: MF21681

DIMENSIONES (mm):

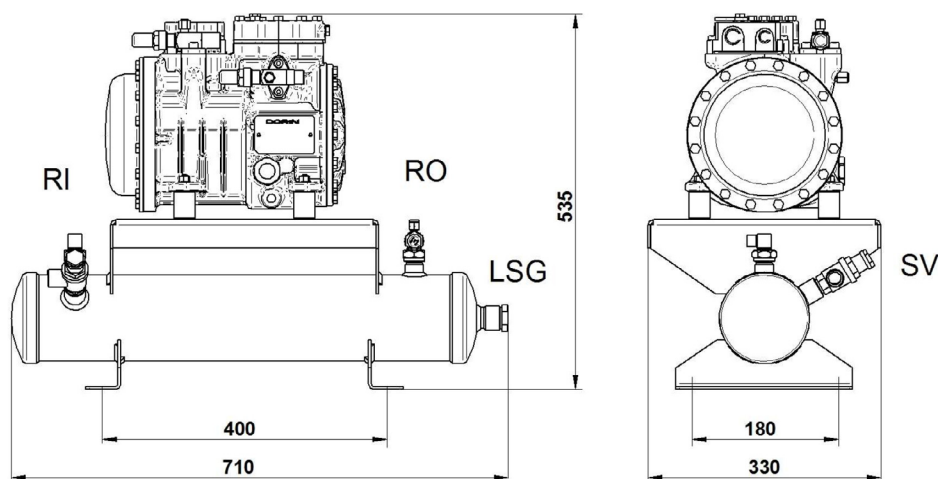

- RI – Entrada recipiente
- RO – Salida recipiente
- LSG – Visor nivel líquido
- SV – Válvula de seguridad

ENTRADA:

Modelo	RU-H251CC		
Refrigerante	R134a	R449A	R449A
Temperatura evaporación	-10 °C	-10 °C	-25 °C
Temperatura condensación	45 °C	45 °C	45 °C
Temperatura de referencia	Temperatura de rocío	Temperatura de rocío	Temperatura de rocío
Temperatura de aspiración	20 °C	20 °C	20 °C
Temp, salida evaporador	20 °C	20 °C	20 °C
Subenfriamiento líquido	0 K	0 K	0 K
Tensión / fases / frecuencia	380-420 V / 3 / 50 Hz	380-420 V / 3 / 50 Hz	380-420 V / 3 / 50 Hz

Temperatura de evaporación -10 °C R134a:

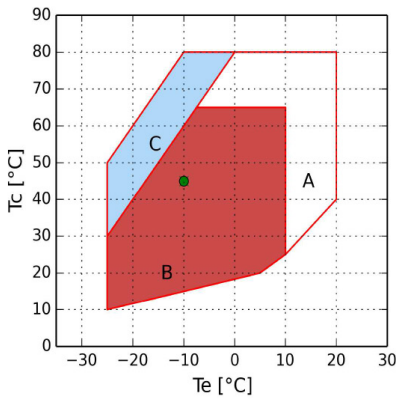

- A= Solamente para modelos "CC"
- B = Aplicación estándar.
- C = Ventilador de culata o recalentamiento máx. 20 K.
- = Temperatura de rocío.

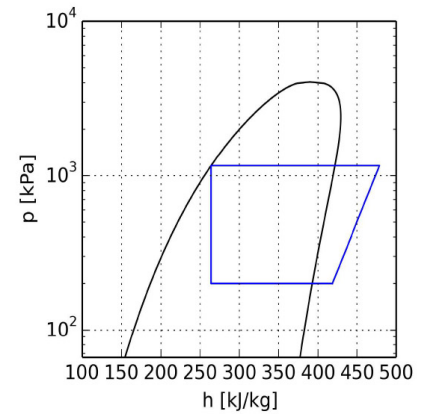

Temperatura de evaporación -10 °C R449A:

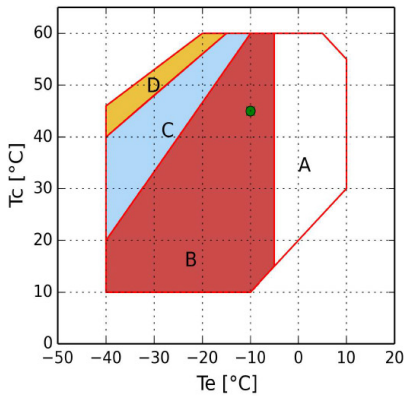

- A= Solamente para modelos "CC"
- B = Aplicación estándar.
- C = Ventilador de culata o recalentamiento máx. 20 K.
- D = Ventilador de culata con recalentamiento máx. 20 K.
- = Temperatura de rocío.

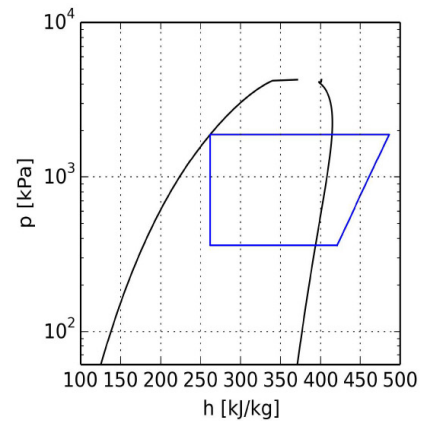

Temperatura de evaporación -25 °C R449A:

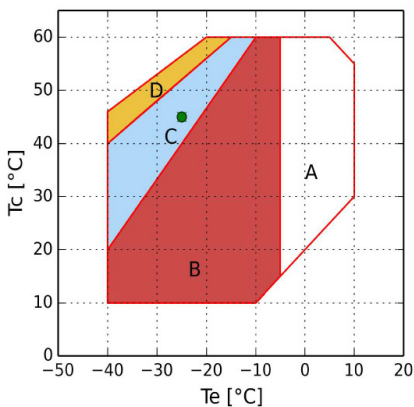

- A= Solamente para modelos "CC"
- B = Aplicación estándar.
- C = Ventilador de culata o recalentamiento máx. 20 K.
- D = Ventilador de culata con recalentamiento máx. 20 K.
- = Temperatura de rocío.

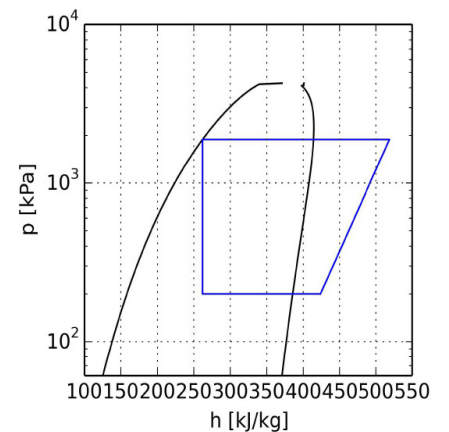

CÁLCULO DE PRESTACIONES:
Temperatura de evaporación -10 °C R134a:

R134a	Condiciones estándar	Al evaporado	Al Compresor
Potencia frigorífica	2960 W	2960 W	2960 W
Potencia absorbida	1,48 kW	1,48 kW	1,48 kW
Capacidad condensador	4,43 kW	4,43 kW	4,43 kW
COP	1,99	1,99	1,99
Caudal	68,9 Kg/h	68,9 Kg/h	68,9 Kg/h
Intensidad absorbida	4,4 A	4,4 A	4,4 A
Temperatura de descarga	105 °C	105 °C	105 °C
Intensidad máx. de funcionamiento	7,3 A	7,3 A	7,3 A
Intensidad rotor bloqueado	32 A	32 A	32 A

Temperatura de evaporación -10 °C R449A:

R449A	Condiciones estándar	Al evaporado	Al Compresor
Potencia frigorífica	4990 W	4990 W	4990 W
Potencia absorbida	2,35 kW	2,35 kW	2,35 kW
Capacidad condensador	7,33 kW	7,33 kW	7,33 kW
COP	2,13	2,13	2,13
Caudal	111,2 Kg/h	111,2 Kg/h	111,2 Kg/h
Intensidad absorbida	5,1 A	5,1 A	5,1 A
Temperatura de descarga	107,7 °C	107,7 °C	107,7 °C
Intensidad máx. de funcionamiento	7,3 A	7,3 A	7,3 A
Intensidad rotor bloqueado	32 A	32 A	32 A

Temperatura de evaporación -25 °C R449A:

R449A	Condiciones estándar	Al evaporado	Al Compresor
Potencia frigorífica	2390 W	2470 W	2470 W
Potencia absorbida	1,55 kW	1,55 kW	1,55 kW
Capacidad condensador	3,94 kW	3,94 kW	3,94 kW
COP	1,54	1,54	1,54
Caudal	51,7 Kg/h	51,7 Kg/h	51,7 Kg/h
Intensidad absorbida	4,4 A	4,4 A	4,4 A
Temperatura de descarga	130,7 °C	130,7 °C	130,7 °C
Intensidad máx. de funcionamiento	7,3 A	7,3 A	7,3 A
Intensidad rotor bloqueado	32 A	32 A	32 A