

# HIGROSTATO DBKH



## DESCRIPCIÓN:

Los humidostatos DBKH es una serie electromecánicos para el control de humidificación o deshumidificación.



DBKH 10



DBKH10-H

Código	Modelo	Escala	Diferencial °C	Elemento	Montaje	Protección
CO05206	DBKH10-H	10...100%	3%RH	Pelohumano	Mural/Conducto	IP54
CO05201	DBKH 10	30...100%	5%RH	Sintetico	Conducto	IP65

## DIMENSIONES:

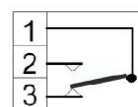
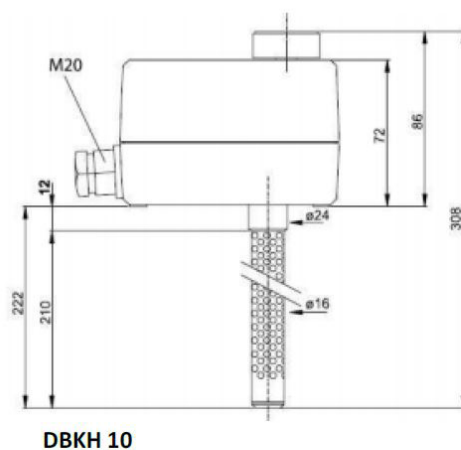
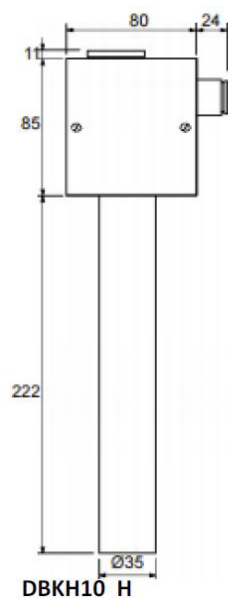

Entre 1 y 2 cierra cuando la humedad excede del punto de consigna