

## KIT TEST DE INSTALACIONES KIT-TEST N2



### DESCRIPCIÓN:

Kit test de manguera con conexión de 1/4" SAE 45° y 1/4" SAE Macho para pruebas de presurización en sistemas de aire acondicionado y refrigeración con un manómetro de alta calidad.

### CARACTERÍSTICAS:

- Manómetro de Ø 80 mm
- Manguera de 210 mm



Código: HF06148

### DIMENSIONES (mm):

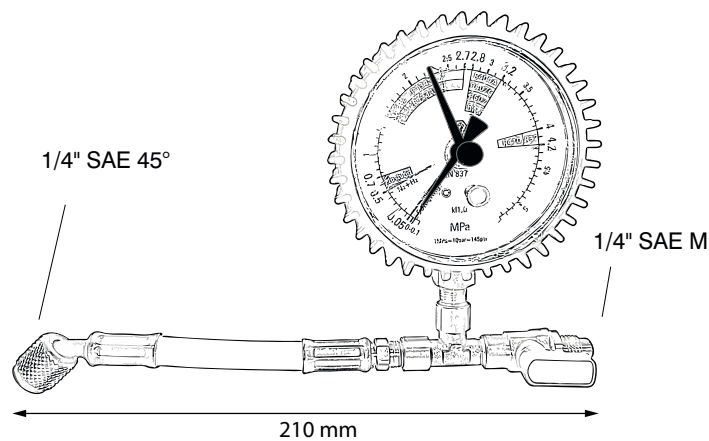

### ESCALAS:

