

# BOMBA GRUNDFOS ALPHA 2 25-60, 220V/50 HZ, L130MM

**GRUNDFOS**

## DESCRIPCIÓN:

Circuladora de alta eficiencia con rotor encapsulado, diseñada para la circulación de líquidos en sistemas de calefacción domésticos. Con un excelente índice de eficiencia energética (EEI), muy por debajo del punto de referencia de la ErP, garantiza un importante ahorro energético.

## CARACTERÍSTICAS:

- Incluye AUTOADAPT, que proporciona niveles de comodidad sin precedentes con el consumo energético más bajo posible, lo que hace que la puesta en marcha sea segura y sencilla.
- Función de modo nocturno que ahorra energía
- El modo de verano manual ahorra energía durante el verano y garantiza un arranque seguro en la temporada de calefacción.
- El intuitivo funcionamiento con un solo botón simplifica la selección de cualquier modo de control.
- Sin necesidad de protección externa del motor, reduciendo el tiempo de instalación
- El arranque con un elevado par motor mejora el encendido en condiciones duras.
- Sin necesidad de mantenimiento gracias al diseño de rotor encapsulado y uso de componentes sólidos
- El conector ALPHA permite una instalación eléctrica rápida y sencilla.
- Se suministran carcasas de aislamiento con las bombas para minimizar la pérdida de calor en los sistemas de calefacción.
- El equilibrado hidráulico mediante el uso temporal de ALPHA Reader y de la aplicación Grundfos GO Balance permite a los instaladores un equilibrado hidráulico rápido y sencillo.

La combinación de ALPHA2 con los otros dos componentes, ALPHA Reader y la aplicación Grundfos Go Balance, permite a los instaladores llevar a cabo un equilibrado hidráulico rápido y sencillo sin comprometer la fiabilidad, la eficiencia y la facilidad de instalación.

La función AUTOADAPT adapta de forma continua el rendimiento de la bomba a la demanda calorífica real, es decir, al tamaño del sistema y a la cambiante demanda de calor. La función encontrará el ajuste apropiado para ofrecer un confort óptimo con un consumo energético mínimo. Contribuye a una puesta en marcha rápida, segura y sencilla.

**Además, la bomba también cuenta con tres modos de control, cada uno con tres configuraciones:**

- Control de presión proporcional
- Control de presión constante
- Modo de curva constante

La pantalla muestra el consumo energético real en vatios o el caudal real en m<sup>3</sup>/h, así como las alarmas y avisos. Los LED indican el estado actual de funcionamiento.

Activar automáticamente la función de modo nocturno reduce la velocidad del motor para ahorrar energía. El cambio automático depende de un cambio en la temperatura de la tubería de alimentación.



Código: AC33412

## DIMENSIONES (mm):

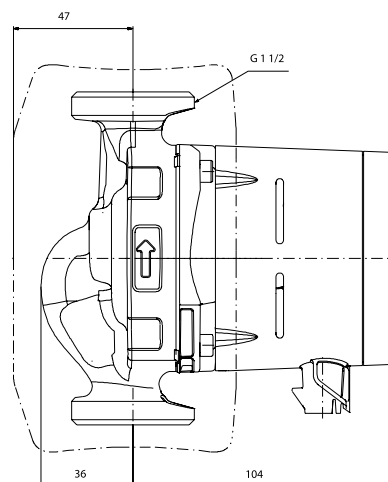
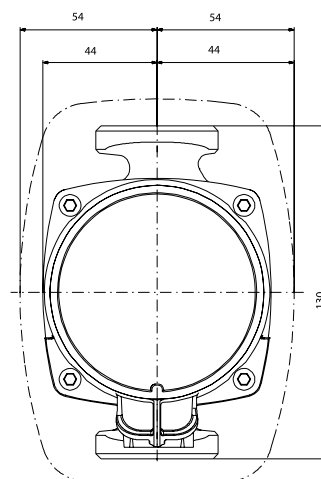

Modo de verano manual; una vez habilitado, la bomba arranca automáticamente con frecuencia a baja velocidad para evitar el bloqueo del rotor. Además, ahorra energía al mismo tiempo.

Se trata de una bomba con rotor encapsulado, que significa que la bomba y el motor forman una unidad integral. Los rodamientos se lubrican con el líquido bombeado, garantizando un funcionamiento que no requiere mantenimiento. La bomba incluye protección contra funcionamiento en seco.

La bomba tiene un eje cerámico y rodamientos radiales, rodamiento de empuje de carbono, camisa del rotor, placa de soporte y revestimiento del rotor en acero inoxidable e impulsor de material compuesto, y todos ellos contribuyen a una larga vida útil.

La bomba es autopurgante a través del sistema, lo que contribuye a una puesta en marcha sencilla. Su diseño compacto, que cuenta con un cabezal de la bomba que lleva una caja de control y un panel de control integrados, se adapta a las instalaciones más habituales.

La carcasa de la bomba está hecha de hierro fundido y galvanizada para mejorar la resistencia a la corrosión.

El motor es de imanes permanentes/estator compacto, caracterizado por su alta eficiencia. La velocidad de la bomba está controlada por un convertidor de frecuencia integrado, que va incorporado en la caja de control.

### Líquido:

- Líquido bombeado: Agua
- Rango de temperatura del líquido: 2 ... 110 °C
- Temperatura del líquido durante el funcionamiento: 60 °C
- Densidad: 983.2 kg/m<sup>3</sup>

### Técnico:

- Clase TF: 110
- Homologaciones en placa de características: VDE, CE, EAC

### Materiales:

#### Carcasa de la bomba:

- Hierro fundido
- EN-GJL-150 ASTM A48-150B
- Impulsor: PES 30 % FIBRA VIDRIO

### Instalación:

- Rango de temperaturas ambientes: 0 ... 40 °C
- Presión de trabajo máxima: 10 bar
- Conexión de tubería: G 1 1/2
- Presión nominal: PN 10
- Longitud puerto a puerto: 130 mm

### Datos eléctricos:

- Potencia - P1: 3 ... 34 W
- Frecuencia de red: 50 / 60 Hz
- Tensión nominal: 1 x 230 V
- Consumo de intensidad máximo: 0,04 ... 0,32 A
- Grado de protección (IEC 34-5): X4D
- Clase de aislamiento (IEC 85): F

### CURVA:

