

UNIDAD CONDENSADORA REMOTA RU-H101CS



DESCRIPCIÓN:

Unidad compresora para condensador remoto, equipada con compresor semihermético Dorin, válvulas cierre, carga de aceite, receptor de líquido instalado en horizontal, con válvula de seguridad calibrada a 30 bares.

DATOS TÉCNICOS:

Modelo compresor	H101CS	
Desplazamiento @ 50 Hz	6,71	[m³/h]
Desplazamiento @ 60 Hz	8,05	[m³/h]
Volumen recipiente	6,6	[L]
Válvula aspiración	16 s	[mm]
Válvula descarga	12 s	[mm]
Entrada recipiente	12 s	[mm]
Salida recipiente	12 s	[mm]
Peso neto	50	[Kg]

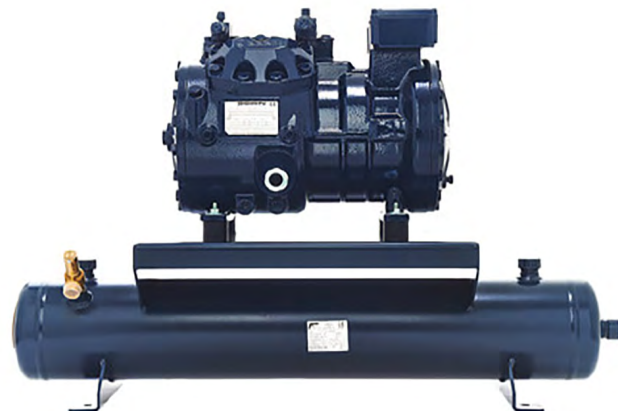

Código: MF21672

DIMENSIONES (mm):

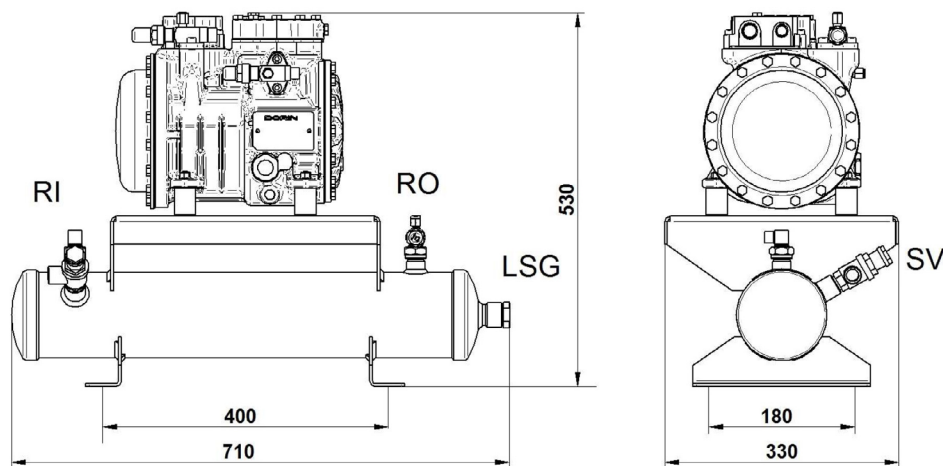

- RI – Entrada recipiente
- RO – Salida recipiente
- LSG – Visor nivel líquido
- SV – Válvula de seguridad

ENTRADA:

Modelo	RU-H101CS		
	R134a	R449A	R449A
Temperatura evaporación	-10 °C	-10 °C	-25 °C
Temperatura condensación	45 °C	45 °C	45 °C
Temperatura de referencia	Temperatura de rocío	Temperatura de rocío	Temperatura de rocío
Temperatura de aspiración	20 °C	20 °C	20 °C
Temp. salida evaporador	20 °C	20 °C	20 °C
Subenfriamiento líquido	0 K	0 K	0 K
Tensión / fases / frecuencia	380-420 V / 3 / 50 Hz	380-420 V / 3 / 50 Hz	380-420 V / 3 / 50 Hz

Temperatura de evaporación -10 °C R134a:

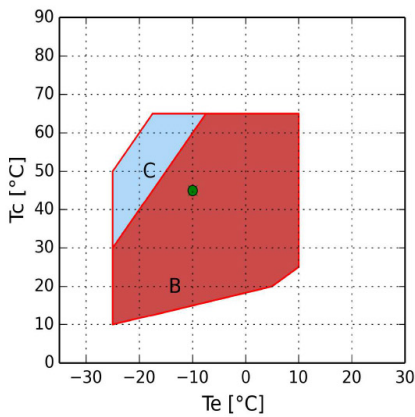

- B = Aplicación estándar
- C = Ventilador de culata o recalentamiento máx. 20K
- = Temperatura de rocío

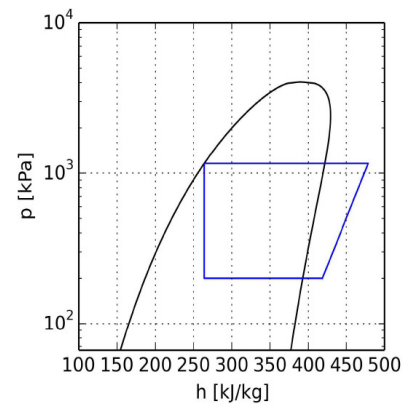

Temperatura de evaporación -10 °C R449A:

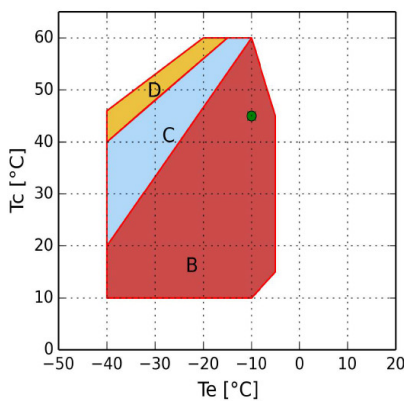

- B = Aplicación estándar
- C = Ventilador de culata o recalentamiento máx. 20 K
- D = Ventilador de culata con recalentamiento máx. 20K
- = Temperatura de rocío

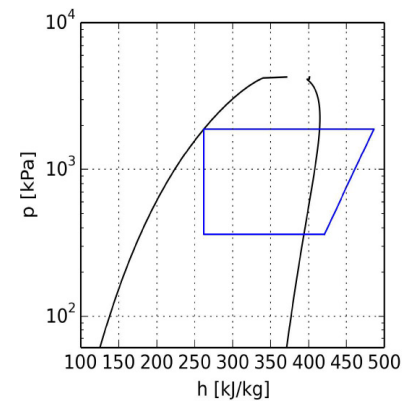

Temperatura de evaporación -25 °C R449A:

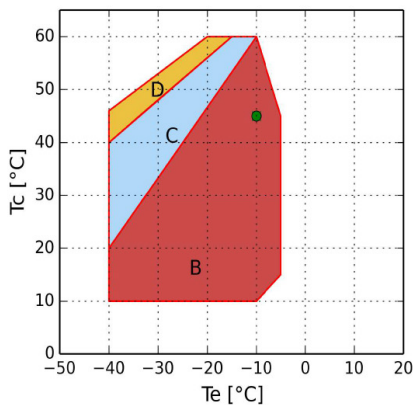

- B = Aplicación estándar
- C = Ventilador de culata o recalentamiento máx. 20 K
- D = Ventilador de culata con recalentamiento máx. 20K
- = Temperatura de rocío

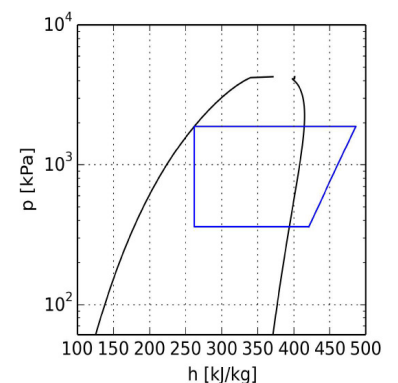

CÁLCULO DE PRESTACIONES:
Temperatura de evaporación -10 °C R134a:

R134a	Condiciones estándar	Al evaporado	Al Compresor
Potencia frigorífica	1720 W	1720 W	1370 W
Potencia absorbida	0,88 kW	0,88 kW	0,70 kW
Capacidad condensador	2,60 kW	2,60 kW	2,06 kW
COP	1,96	1,96	1,94
Caudal	40,2 Kg/h	40,2 Kg/h	31,8 Kg/h
Intensidad absorbida	2 A	2 A	1,8 A
Temperatura de descarga	105,9 °C	105,9 °C	106,3 °C
Intensidad máx. de funcionamiento	2,9 A	2,9 A	2,9 A
Intensidad rotor bloqueado	13,8 A	13,8 A	13,8 A

Temperatura de evaporación -10 °C R449A:

R449A	Condiciones estándar	Al evaporado	Al Compresor
Potencia frigorífica	2990 W	2990 W	2990 W
Potencia absorbida	1,47 kW	1,47 kW	1,47 kW
Capacidad condensador	4,45 kW	4,45 kW	4,45 kW
COP	2,04	2,04	2,04
Caudal	66,6 Kg/h	66,6 Kg/h	66,6 Kg/h
Intensidad absorbida	2,7 A	2,7 A	2,7 A
Temperatura de descarga	110 °C	110 °C	110 °C
Intensidad máx. de funcionamiento	2,9 A	2,9 A	2,9 A
Intensidad rotor bloqueado	13,8 A	13,8 A	13,8 A

Temperatura de evaporación -25 °C R449A:

R449A	Condiciones estándar	Al evaporado	Al Compresor
Potencia frigorífica	1430 W	1430 W	1180 W
Potencia absorbida	1,02 kW	1,02 kW	0,85 kW
Capacidad condensador	2,44 kW	2,44 kW	2,02 kW
COP	1,40	1,40	1,38
Caudal	31,1 Kg/h	31,1 Kg/h	25,3 Kg/h
Intensidad absorbida	2,1 A	2,1 A	1,9 A
Temperatura de descarga	136,1 °C	136,1 °C	136,1 °C
Intensidad máx. de funcionamiento	2,9 A	2,9 A	2,9 A
Intensidad rotor bloqueado	13,8 A	13,8 A	13,8 A