

CONTROLADOR DE BOMBA INTELIGENTE

APLICACIONES:

Controlador de bomba inteligente con variador de frecuencia incorporado apto para trabajar en grupos de presión con bombas trifásicas. Mantiene una presión constante independientemente del caudal demandado.

VENTAJAS:

- La simplicidad del panel de control permite visualizar y configurar todos los parámetros de forma rápida e intuitiva.
- Puede ser montado individualmente o en grupos de hasta 5 bombas en paralelo comunicadas y operando con alternancia.
- Permite un ahorro de energía considerable respecto a los equipos convencionales de arranque directo y se evitan los golpes de ariete en el arranque y paro.
- Se suministra con transductor de presión 0-10 bar + cables eléctricos de alimentación y salida a bomba.
- Incluye control WiFi para la monitorización y control a distancia desde la aplicación para móvil.

DISPONE DE LAS SIGUIENTES PROTECCIONES:

- Por falta de agua con sistema de rearme automático.
- Por fuga de agua en la instalación.
- Por baja tensión y sobretensión.
- Por sobreintensidad.
- Por sobret temperatura del variador.
- Por avería o conexión incorrecta del transductor de presión.
- Por fallo de comunicación entre variadores.

Monitorización y control a distancia desde la aplicación para móvil.



iSMARTVAR 10.5 MT



iSMARTVAR 5.7 TT

Código	Modelo	Tensión Aliment.	Frecuencia	Salida / Bomba	I max.	Rango presión	Tª Amb. max.	Protección
EB21044	iSMARTVAR 10.5 MT	1 ~ 230 Vac	50 / 60 Hz	3 ~ 230 Vac	10.5 A	0 - 10 bar*	40 °C	IP-65
EB21045	iSMARTVAR 5.7 TT	3 ~ 400 Vac	50 / 60 Hz	3 ~ 400 Vac	5.7 A	0 - 10 bar*	40 °C	IP-65
EB21046	iSMARTVAR 9.0 TT	3 ~ 400 Vac	50 / 60 Hz	3 ~ 400 Vac	9.0 A	0 - 10 bar*	40 °C	IP-65

* Ampliable hasta 25 bar cambiando el transductor de presión.

DIMENSIONES:

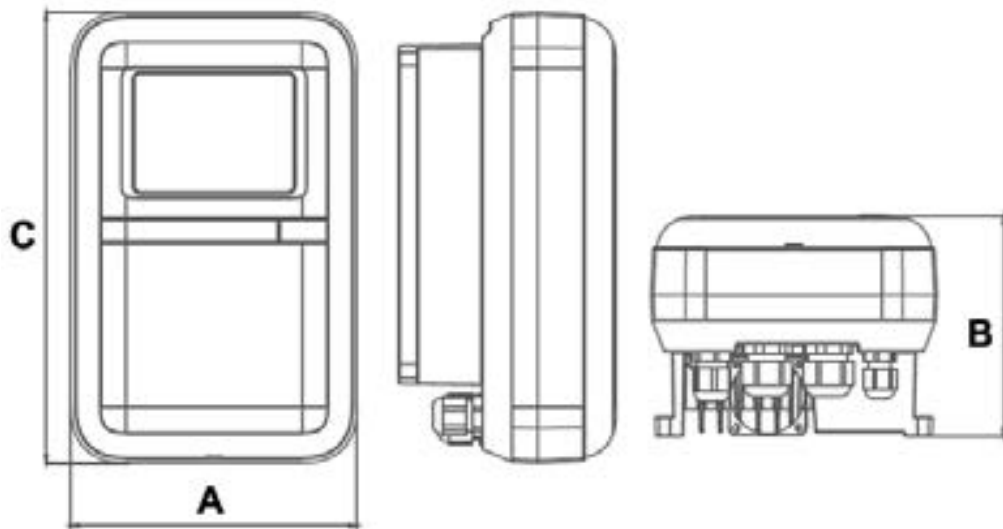

Código	Modelo	Dimensiones (mm)			Embalaje (mm)			Peso (kg)
		A	B	C	X	Y	Z	
EB21044	iSMARTVAR 10.5 MT	138	110	178	265	210	160	1,8
EB21045	iSMARTVAR 5.7 TT	147	110	228	265	250	160	2,8
EB21049	iSMARTVAR 9.0 TT	157	126	244	290	285	170	3,7