

KIT SOPORTE VASO EXPANSIÓN PARA ACS

APLICACIÓN:

Soporte para el vaso de expansión (de 5 hasta 40 litros) de las instalaciones de ACS. Además, garantiza el correcto funcionamiento de la instalación, ya que posee todos los elementos de seguridad y control centralizados todos ellos en un mismo punto.

Este KIT ofrece la ventaja de no tener que vaciar el circuito para sustituir el vaso de expansión. Este cambio se puede realizar inclusive con la instalación en marcha.

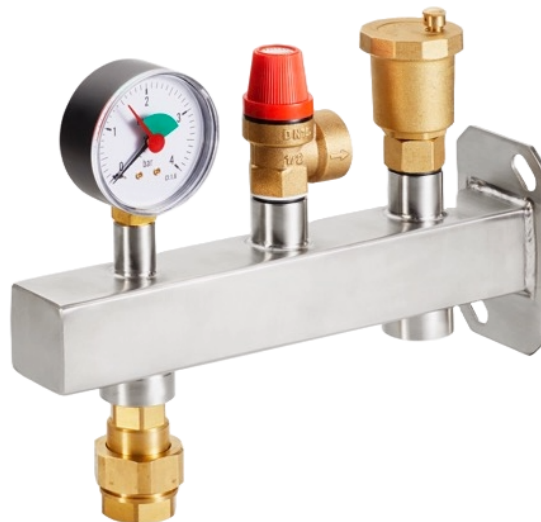

Código: AC04075

COMPONENTES

SOPORTE VASO EXPANSIÓN:

Soporte para el vaso de expansión (de 5 hasta 40 litros) de las instalaciones de Calefacción y de Agua Caliente Sanitaria. Permite tener todos los elementos de seguridad y control centralizados todos ellos en un mismo punto.

CARACTERÍSTICAS:

Soporte fabricado en tubo cuadrado de acero inoxidable AISI-304.

Dispone en su parte superior de 2 roscas hembra de 1/2" para alojar, por un lado, el purgador automático de aire y su correspondiente válvula de retención y por otro lado, la válvula de seguridad. Dispone también en su parte superior, otra rosca hembra de 1/4" para alojar el manómetro.

Dispone en su parte inferior de 2 roscas hembra de 3/4" para alojar, por un lado, el vaso de expansión (de 5 a 40 litros), con su correspondiente válvula de doble retención (especialmente recomendable para evitar el vaciado del circuito) y por otro lado, para su conexión a la instalación o circuito.

DIMENSIONES (mm):

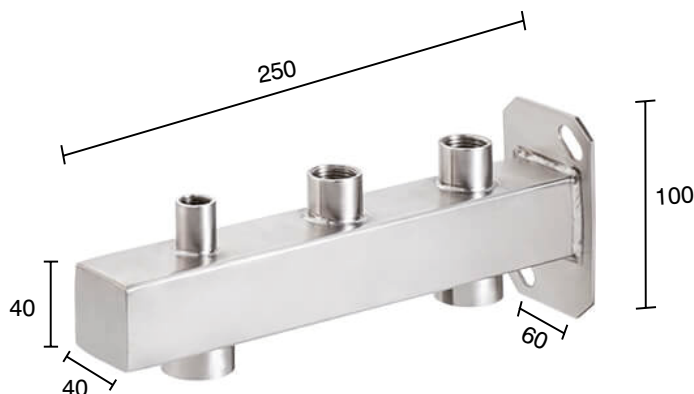

VÁLVULA DE DOBLE RETENCIÓN:

Para conectar el vaso de expansión (de 5 hasta 40 litros) a su correspondiente soporte.

Para la sustitución o cambio del vaso de expansión, no es necesario vaciar la instalación o circuito, ya que funciona como válvula de retención bidireccional en el momento que se separan sus cuerpos.

Se pueden hacer intervenciones de mantenimiento sobre el vaso de expansión con la instalación en marcha.

CARACTERÍSTICAS:

- Fabricado en latón proveniente de barra extrusionada.
- Roscas de conexión tipo ISO-228 (GAS) de 3/4"
- Rosca intermedia tipo ISO-228 (GAS) de 1"
- Juntas de estanqueidad fabricadas en EPDM
- Muelles internos fabricados en AISI-304



VÁLVULA DE SEGURIDAD:

Garantiza el correcto funcionamiento de la caldera en el caso de sobrepresión, evacuando hacia el exterior la cantidad de fluido necesaria para equilibrar la presión interna del equipo.

CARACTERÍSTICAS:

- Presión máxima de trabajo: 10 Bar
- Temp. máxima de funcionamiento: 110°C
- Material del obturador: EPDM
- Material de la membrana: EPDM
- Material del muelle: AISI-304
- Material del cuerpo: Latón forjado

DIMENSIONES (mm):

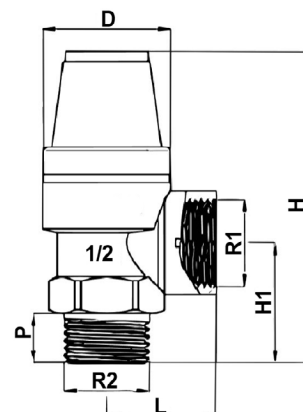

Presión	D	H	H1	R1	R2	L	P
7 Bar	Ø 31	75	29	3/4" H	1/2" M	26,5	12

PURGADOR AUTOMÁTICO DE AIRE:

Garantizar el correcto funcionamiento de la caldera y del circuito de calefacción, evacuando hacia el exterior de forma automática el posible aire que se acumule o genere dentro del mismo

CARACTERÍSTICAS:

- Presión máxima de trabajo: 13 Bar
- Presión máxima de escape: 10 Bar
- Temperatura máxima de trabajo: 115°C

DIMENSIONES (mm):

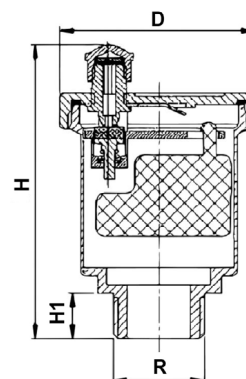

Presión	D	H	H1	R1
10 Bar	Ø 45	68	10,5	1/2" M

VÁLVULA RETENCIÓN PARA PURGADOR:

Evita el retorno del fluido en sentido contrario al flujo.

Permite sustituir el purgador de aire del circuito de calefacción, incluso cuando la instalación está en funcionamiento. Por lo tanto, no será necesario vaciar el propio circuito.

CARACTERÍSTICAS:

- **Presión máxima de trabajo:** 10 Bar
- **Presión máxima de escape:** 10 Bar
- **Temperatura máxima de trabajo:** 110°C
- **Eje obturador:** Polímero
- **Material de estanqueidad:** EPDM
- **Material del muelle:** AISI-304
- **Material del cuerpo:** Latón forjado

DIMENSIONES (mm):



Medidas Rosca
M.1/2" x 1/2" H.

MANÓMETRO ESTÁNDAR:

Utilizables con fluidos líquidos o gaseosos que no ataquen químicamente las aleaciones de cobre, no presenten una viscosidad elevada y no cristalicen.

Su aplicación preferente es en circuitos neumáticos e hidráulicos, compresores, filtros y reguladores de presión. Cumplen norma CE.

CARACTERÍSTICAS:

- **Rangos:** 0..10 bar
- **Temperatura ambiente:** -20...+60°C
- **Temperatura del fluido de proceso:** máx. +60°C
- **Presión de trabajo:** Máx. 75% del V.F.E.
- **Racord de conexión a proceso:** En latón
- **Caja:** En plástico ABS
- **Visor:** En plástico transparente
- **Mecanismo:** En latón
- **Aguja indicadora:** En aluminio lacado negro

DIMENSIONES (mm):

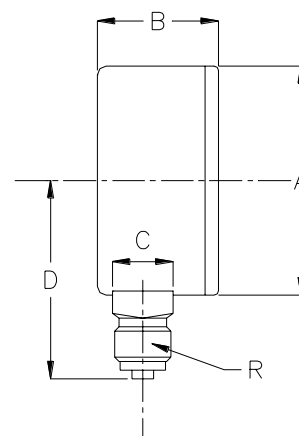

Tipo Radical					
DN	A	B	C	D	R
63	63,50	28	14 x 14	51	1/4"