

COMPRESOR SCROLL MANEUROP R-410A SH140-4R



Estos compresores Danfoss están provistos de una protección de sobrecarga de motor contra el exceso de intensidad y temperatura generada por una sobrecarga causada por poca circulación de refrigerante, pérdida de fase ó rotación de motor incorrecta. El protector se coloca en el punto de la estrella del motor y desconectará las tres fases. El rearme es automático. La intensidad de corte es el valor MCC indicado en las especificaciones técnicas. Se recomienda utilizar también una protección adicional externa con rearme manual.

DETALLES DEL PRODUCTO

Peso bruto	71.38 kg
Peso neto	67 kg
EAN	5702428538992
Aceite	POE
Aceite incorporado	Carga de aceite inicial
Altura conexión descarga	509 mm
Altura conexión aspiración	278 mm
Altura total	540 mm
Aprobación estándar	CE, UL
Capacidad calorífica nom. a 50 Hz	30.8 kW
Capacidad refrigeración nominal a 60 kBTU/h	144.37 kBTU/h
Capacidad refrigeración nominal a 50 Hz	30.8 kW
Capacidad refrigeración nominal a 60 Hz	42.3 kW
Carga de aceite	3.3 L
Carga de refrigerante	10 kg máx.
Clase de protección IP	IP54 con prensaestopas
Conexiones eléctricas	Tornillo 4,8 mm
Control de capacidad	Velocidad fija
Corriente de funcionamiento máxima [MOC]	28 A
Código de configuración	Individual
Código de sustitución	120H1541
Descripción	DSH140-4 (Old)
Designación	Compressor
Diámetro	243 mm
Economizador	No
Fases	3
Frecuencia	50/60 Hz
Alimentación compresor	380-415/3/50 V/F/Hz 460/3/60 V/F/Hz
HP de prueba	48.7 bar máx.
Igualación de aceite	1-3/4" Rotolock
Inyección de líquido	No
LP de prueba	33.3 bar máx.
LRA	147 A
MCC	30 A
Montaje del visor	Roscado
Máx. presión lado alta	48.7 bar
Máx. presión lado baja	33.3 bar
Norma del racor	ODF
Número de arranques por hora	12 Máx.
Número de esquema	8560003
Número de modelo	DSH140A4ALB
Par conexión a tierra	2 Nm
Par conexión eléctrica	3 Nm
Par de montaje	15 Nm
Par del visor	50 Nm
Protección de motor	Protector de sobrecarga interno
Prueba dif.	37 bar máx.
Puerto medidor HP	No
Puerto medidor LP	Schrader
Referencias de aceite	160SZ
Refrigerantes	R410A, R452B, R454B



Código: MF14954

Resistencia del bobinado para compresores trifásicos con bobinados idénticos	0.92 Ohm
RLA	21.4 A
Soporte incorporado	Kit de montaje con amortiguadores, tornillos, tuercas, manguitos y arandelas
Conexión aspiración	1-3/8"
Conexión descarga	7/8"
Tubería conexión aspiración	1-3/8"
Tubería conexión descarga	7/8"
Tecnología	Scroll
Tipo	DSH
Tipo de conexión	Soldar cobre
TS máxima lado alta	150 °C
TS máxima lado baja	55 °C
TS mínima lado alta	-35 °C
TS mínima lado baja	-35 °C
Técnica de la marca	Compresor scroll
Uso de segmento	Aire acondicionado
Valor alto tensión nominal a 50 Hz	415 V
Valor alto tensión nominal a 60 Hz	460 V
Valor alto rango tensión a 50 Hz	457 V
Valor alto rango tensión a 60 Hz	506 V
Valor bajo tensión nominal a 50 Hz	380 V
Valor bajo tensión nominal a 60 Hz	460 V
Valor bajo rango tensión a 50 Hz	342 V
Valor bajo rango tensión a 60 Hz	414 V
Velocidad de rotación a 50 Hz	2900 rpm
Velocidad de rotación a 60 Hz	3500 rpm
Viscosidad	32 cP
Volumen lado alta	0.7 L
Volumen lado baja	13.6 L
Volumen desplazam.	132.9 cm ³
Válvula de alivio	No

DIMENSIONES (mm)

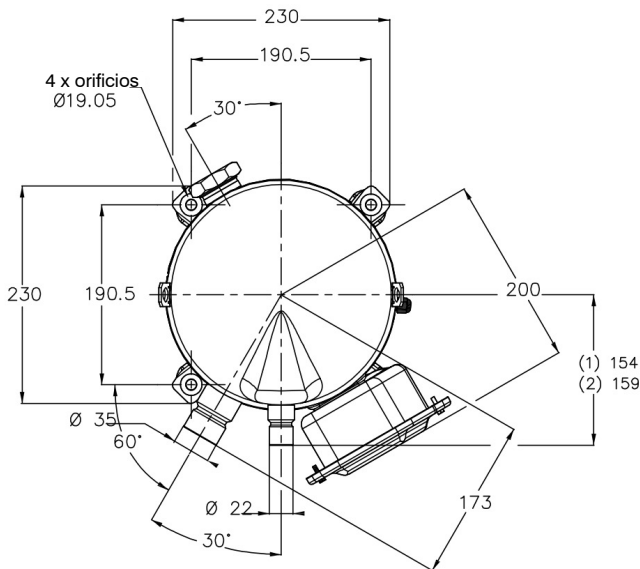
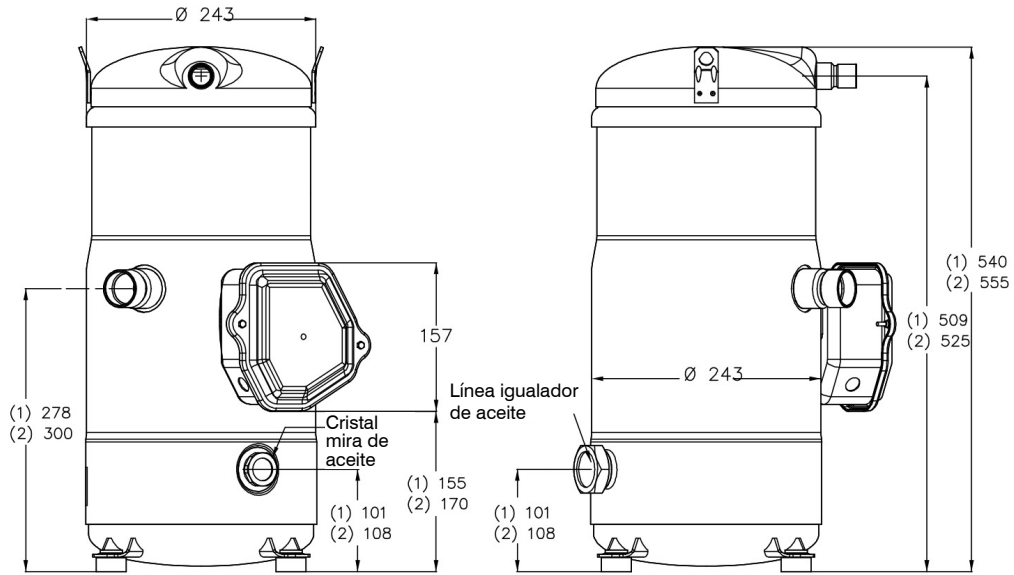

Casquillo flexible

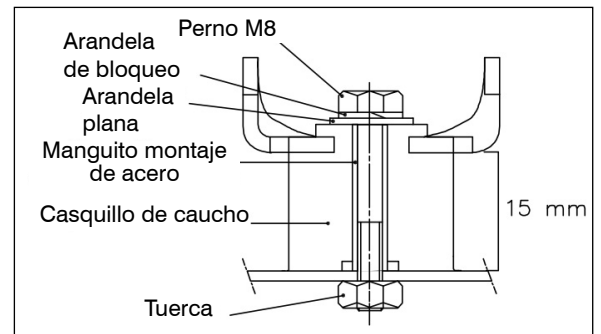

(1) SH140 & 161 code 3
(2) SH184
Todas las dimensiones en mm

CONDICIONES DE FUNCIONAMIENTO:

Modelos SZ084 A 185 (excepto SZ147) - Refrigerante R134a



TABLA ASOCIADOS	
MF14954	SH 140-4
MF14951	SH 090
MF14929	SZ 090-S4VC
MF14930	SZ090-4VI
MF14931	SZ 110-4 VI
MF14932	SZ 120-4M
MF14933	SZ 160-4RAI
MF14934	SZ 185-4RI
MF14940	SZ 161-4
MF14941	SZ 125-4RI
MF14942	SZ 100-S4VC
MF14943	SZ 110-S4BC

DATOS ELÉCTRICOS, CONEXIONES Y CABLEADO:

Arranque suave con entrada de control

Cuando la tensión de control se aplique a los terminales A1-A2, el arrancador suave MCI pondrá en marcha el motor de acuerdo con los ajustes de tiempo de rampa de aumento y de par inicial. Cuando la tensión de control desaparezca, el motor se apagará instantáneamente.

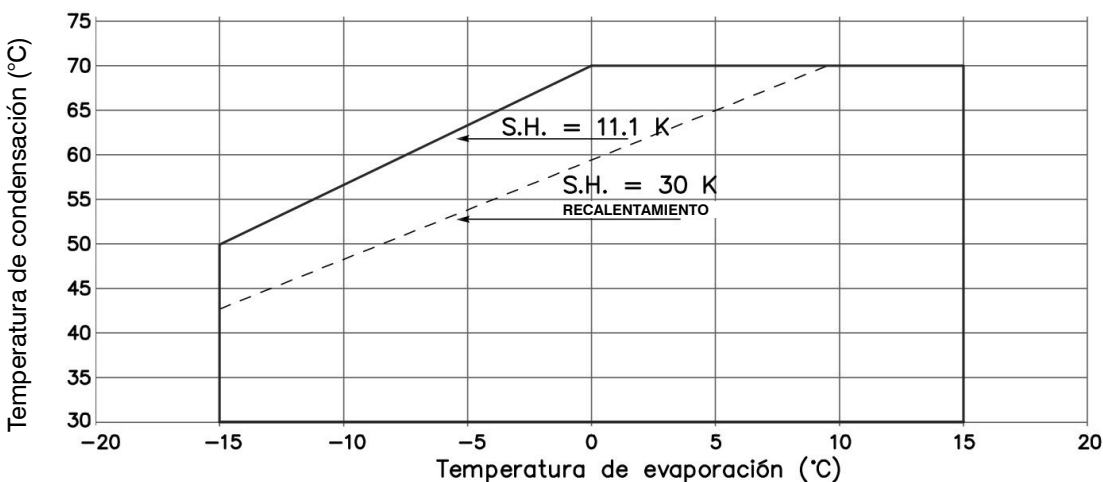
Controlador MCI con contactor de bypass

El contacto auxiliar integrado (23-24) permite realizar con facilidad la función de bypass (consulte el esquema eléctrico adjunto).

El controlador MCI no genera calor. Dado que el contactor siempre actúa cuando no existe carga, puede seleccionarse en función de la corriente térmica (AC-1).

El contacto 13-14 no resulta aplicable con el controlador MCI25C.

Información general sobre el cableado

Los esquemas eléctricos inferiores son ejemplos de cómo realizar el cableado de un compresor de forma segura y fiable.

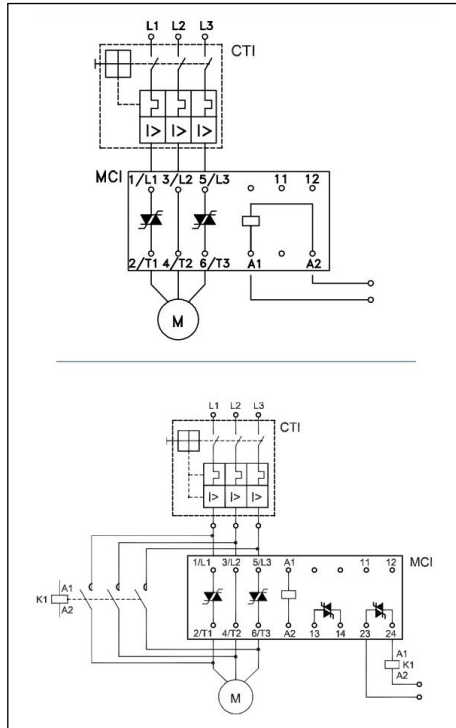

Si se utilizan otros métodos de cableado, deben observarse las reglas siguientes.

Si se activa un interruptor de seguridad, el compresor debe pararse de inmediato y no debe volver a arrancar hasta que

la situación que provocó la activación vuelva a la normalidad y el interruptor de seguridad se haya vuelto a cerrar. Esto se aplica al interruptor de seguridad de baja presión, al interruptor de seguridad de alta presión al termostato de gas de descarga y al termostato de seguridad del motor.

En situaciones específicas, como el arranque en condiciones invernales, el eventual control de baja presión para los ciclos de bombeo puede anularse temporalmente para permitir que el sistema acumule presión. Sin embargo, sigue siendo obligatorio utilizar un interruptor de seguridad de baja presión para proteger el compresor. El interruptor de seguridad de baja presión nunca se debe anular.

Los ajustes de presión de los interruptores de seguridad de baja y alta presión y de bombeo se indican en la sección "Condiciones de funcionamiento".

Siempre que sea posible (por ejemplo, con control mediante un PLC), se recomienda limitar las posibilidades de que el compresor se reinicie automáticamente a menos de entre 3 y 5 veces durante un período de 12 horas, si dicho reinicio slo producen la protección del motor o la activación del interruptor de seguridad de baja presión. Este control debe gestionarse como un dispositivo de rearme manual.

ESQUEMAS ELÉCTRICOS DE LOS MÉTODOS DE CABLEADO RECOMENDADOS

Modelos SM/SZ084, 090, 100, 110, 112, 120, 124, 147, 148 y 161

TABLA ASOCIADOS	
MF14954	SH 140-4
MF14955	DSH/SH161
MF14951	SH 090
MF14952	DSH 105-4-N
MF14953	DSH 120-4
MF14929	SZ 090-S4VC
MF14930	SZ090-4VI
MF14931	SZ I10-4VI
MF14932	SZ 120-4M
MF14933	SZ160-4RAI
MF14940	SZ 161-4
MF14941	SZ 125-4RI
MF14942	SZ 100-S4VC
MF14943	SZ 110-S4BC
MF14964	SH 090-A9LC

Legenda:

- Fusibles
- Contactor del compresor
- Relé de control
- Relé de bloqueo de seguridad
- Temporizador de ciclo corto opcional (3 min)
- Protección externa contra sobrecargas
- Interruptor de presión de bombeo
- Interruptor de seguridad de alta presión
- Dispositivo de control
- Válvula solenoide línea de líquido
- Termostato gas descarga
- Fusible de desconexión
- Termostato de seguridad del motor
- Motor del compresor
- Módulo de protección del motor
- Cadena de termistores
- Interruptor de presión de seguridad

- F1
- KM
- KA
- KS
- F2
- LP
- HP
- TH
- LLSV
- DGT
- Q1
- thM
- M
- MPM
- S
- LPS

Esquemas eléctricos con ciclo de bombeo

