

COMPUERTAS DE CAUDAL CONSTANTE DE BAJA PRESIÓN

MADEL

SKP

Los reguladores de la serie **SKP** están diseñados para facilitar el equilibrado de instalaciones de ventilación y climatización de aire. Su montaje se realiza directamente en conductos circulares con sistema autorregulable. Con ajuste de caudal en obra antes de instalación.

Estos reguladores mantienen el caudal constante dentro de una zona de presión entre 50 y 250 Pa. Los reguladores **SKP** son elementos autorregulables. Su funcionamiento se basa en la fuerza opuesta a su apertura que ejerce un muelle regulador sobre la lama.

CLASIFICACIÓN:

SKP Reguladores de caudal constante. Ajuste de caudal en obra antes de instalación.

MATERIAL:

Construido en plástico y junta de conexión de goma.

SISTEMAS DE FIJACIÓN:

1) Montaje directo en conducto.

TEXTO DE PRESCRIPCIÓN:

Sum. y col. de regulador de caudal constante circular con sistema autorregulable y con ajuste de caudal obra antes de la instalación para facilitar el equilibrado de instalaciones de ventilación y climatización serie **SKP**
Diam. 125-30. Construidas en plástico y junta de conexión de goma. Marca **MADEL**.



Código: RM70602_RM70640

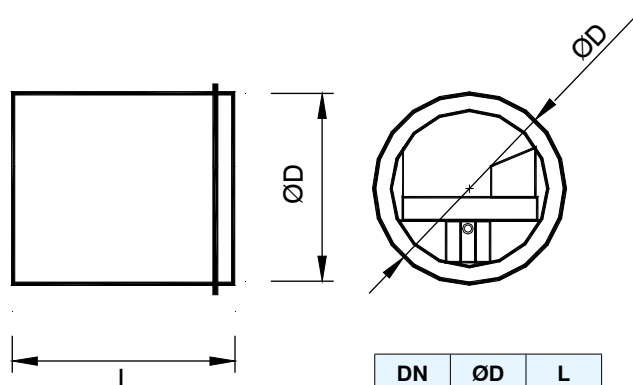

DN	ØD	L
80	76	55
100	96	70
125	120	86
160	155	91
200	195	91
250	244	245

Diám - Q mm m3/h	Q m3/h	50 Pa dB(A)	150 Pa dBa(A)	200 Pa dBa(A)	250 Pa dBa(A)
80-30	15-50	26	35	38	41
100-30	15-50	26	35	38	41
100-60	50-100	32	39	42	45
125-30	15-50	26	35	38	41
125-60	50-100	32	39	42	45
125-120	100-180	30	39	42	45
160-150	100-180	33	41	45	49
160-210	180-300	34	42	44	46
200-300	180-300	33	42	45	48
200-350	300-500	35	44	47	50
250-500	300-500	39	48	53	58
250-600	500-700	39	48	54	60

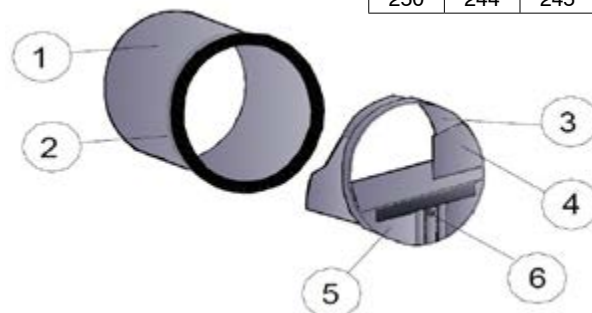

- 1.- Funda de plástico
- 2.- Junta
- 3.- Cuerpo del regulador
- 4.- Elemento regulador
- 5.- Módulo de regulación de caudal
- 6.- Tornillo de bloqueo del caudal