

CUADRO CÁMARA DIGITAL ESCO BOX MD (3XPTC/NTC/PT1000) 4 SALIDAS (2 SONDAS NTC INCLUIDAS) (- 50 /+ 150 °C // - 50/+ 110 °C) CON MAGNETOTERMICO DIFERENCIAL



DESCRIPCIÓN:

Cuadro eléctrico Digital Mural para refrigeración magnetotérmico diferencial unipolar + neutro.

16A.

262 x 179 x 95,6 mm.

3 Entradas PTC/NTC/PT1000.

4 Relés (Comp/Def/Fan/Light).

Rango temperatura: -50. 0..+ 150. 0 °C.

Terminal rojo.

Alarma / Zumbador interno.

Alimentación 230..115 VAC.

3 Entradas digitales.

Función ahorro energético.

Incorpora tecla ON / Stand-by.

Salida de comunicación RS485.

Idóneo para cámaras frigoríficas.

2 Sondas NTC-1 (2)-IP68 incluidas.

CARACTERÍSTICAS TÉCNICAS:

- BOX Controladores Digitales Murales – ESCO BOX
- Idóneos para cámaras frigoríficas
- Formato mural (superficie) 262 x 179 x 96 mm
- Dígitos grandes para mayor visualización
- Terminal rojo de alta nitidez
- Punto Decimal
- Modelos con tecla ON / Stand-by
- Modelos con función frío / calor
- Gestión de compresores, desescarches, ventiladores y luces
- 3 Entradas de sonda (3x PTC / NTC / PT1000)
- 4 o 6 Relés (Según modelo)
- 3 Entradas digitales
- Alimentación 230...115 V
- Zumbador interno para aviso de alarmas
- Función "Ahorro Energético"
- Función "Enfriamiento Rápido"
- Función "Multidesk"
- Salida de comunicación RS485"



Código: CF31008

CONEXIONES ELECTRICAS CUADRO ESCOBEX ALIMENTACIÓN INDEPENDIENTE, UNIDAD CONDENSADORA CARROZADA Y EVAPORADOR

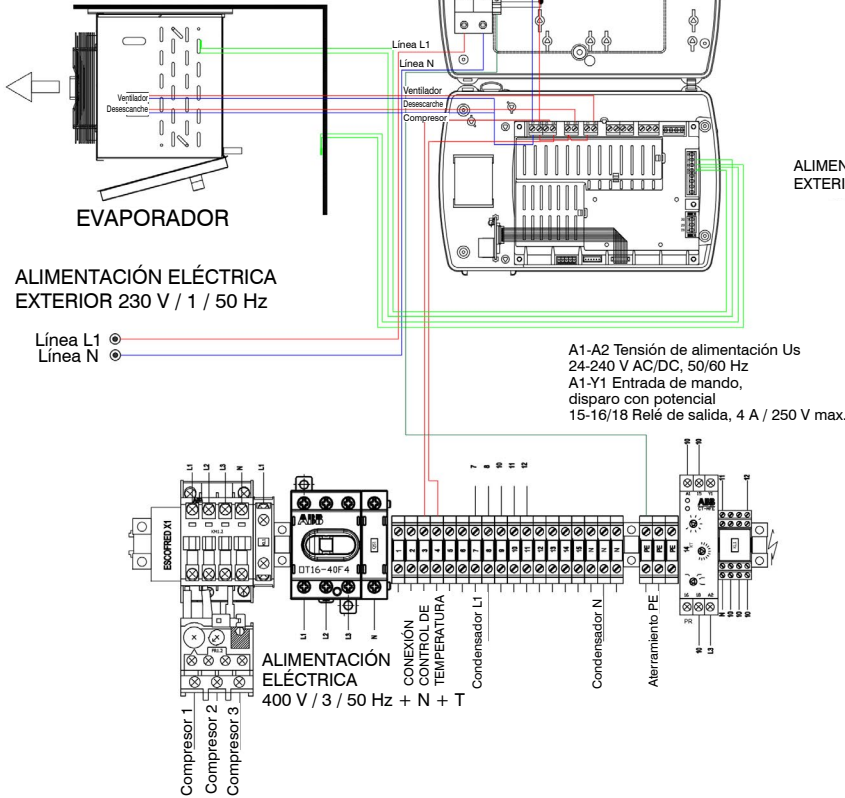

ESQUEMA ELECTRÓNICO UNIDAD CONDENSADORA CARROZADA ESCOFRED 400 V / 3 / 50 Hz

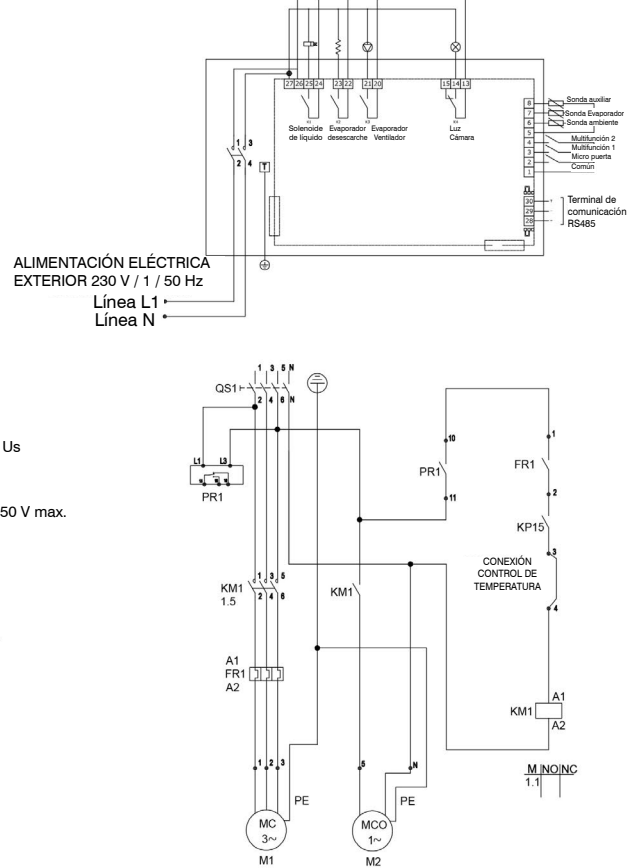

CONEXIONES ELECTRICAS CUADRO ESCOBEX ALIMENTACIÓN ÚNICA, UNIDAD CONDENSADORA CARROZADA Y EVAPORADOR

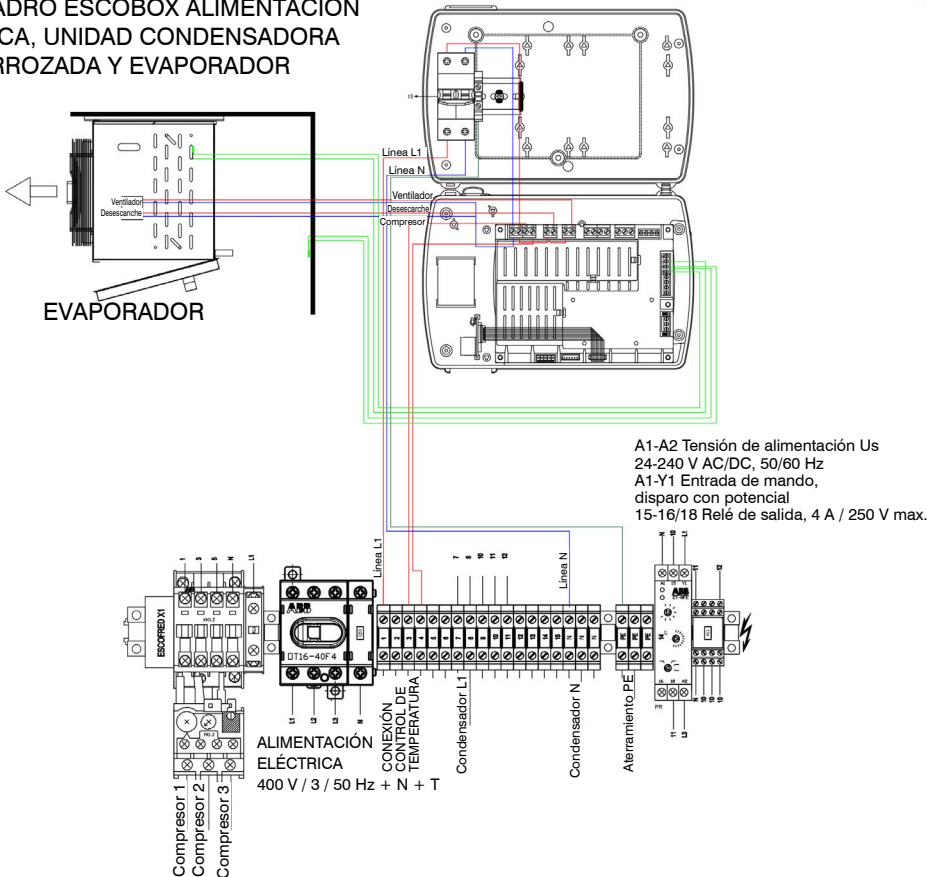

ESQUEMA ELECTRÓNICO UNIDAD CONDENSADORA CARROZADA ESCOFRED 400 V / 3 / 50 Hz

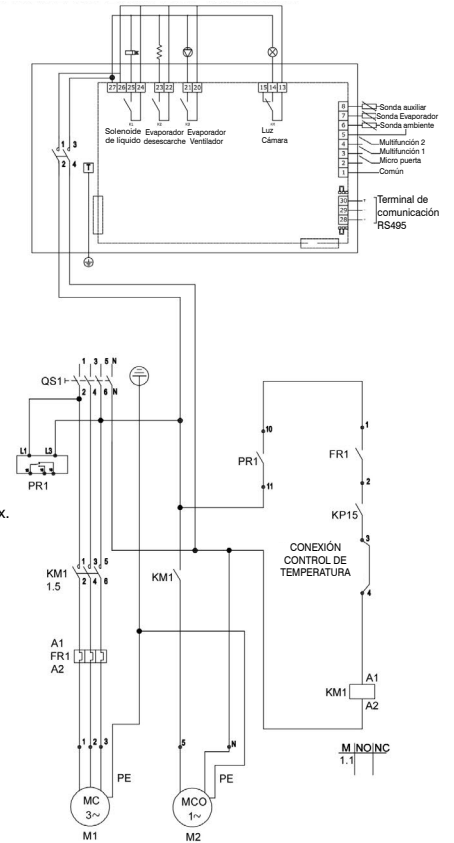

CONEXIONES ELECTRICAS CUADRO ESCOBEX ALIMENTACIÓN ÚNICA, UNIDAD CONDENSADORA CARROZADA Y EVAPORADOR

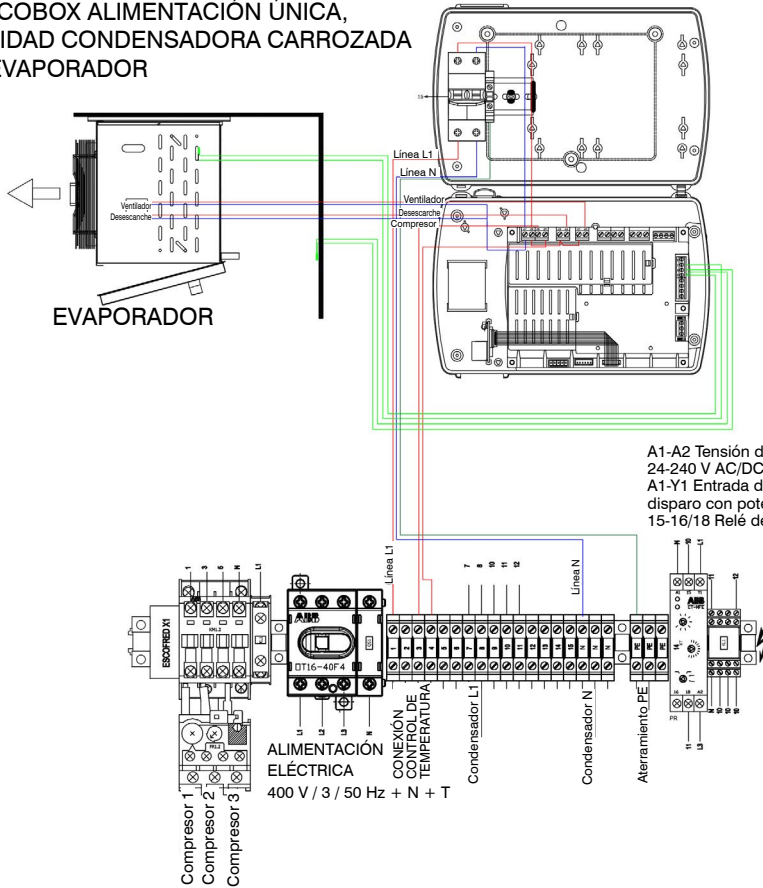

A1-A2 Tensión de alimentación Us
24-240 V AC/DC, 50/60 Hz
A1-Y1 Entrada de mando,
disparo con potencial
15-16/18 Relé de salida, 4 A / 250 V max.

ESQUEMA ELECTRÓNICO UNIDAD CONDENSADORA CARROZADA ESCOFRED 400 V / 3 / 50 Hz

