

VÁLVULA REDUCTORA DE PRESIÓN BRAUKMANN D06F



DESCRIPCIÓN:

Válvula reductora de presión con asiento equilibrado y escala manométrica ajustable.

CAMPO DE APLICACIÓN:

Conforme a la EN 806-2, las válvulas reductoras de presión de este tipo protegen las instalaciones domésticas de agua frente a sobrepresiones en la red de distribución. También se pueden usar para aplicaciones industriales o comerciales dentro del rango de utilización especificado. Mediante la instalación de una válvula reductora de presión, se evitan los daños por sobrepresión y se reduce el consumo de agua.

La presión de salida se mantiene constante incluso con amplias fluctuaciones en la presión de entrada.

Una presión de trabajo reducida y constante minimiza los ruidos en la instalación.

CERTIFICACIONES:

- DVGW
- (WRAS hasta 23 °C)

CARACTERÍSTICAS ESPECIALES:

- Presión de entrada equilibrada
- Variaciones en la presión de entrada no afectan a la presión de salida
- El cartucho de la válvula está fabricado en material sintético de alta calidad y se puede sustituir completamente
- La presión de salida se ajusta girando la rueda de ajuste
- La presión ajustada se indica en la escala graduada
- El muelle de ajuste no está en contacto con el agua
- Filtro fino integrado
- También disponible sin racores
- Conforme a BSEN 1567
- Todos los materiales son conforme a UBA
- Certificado ACS



DATOS TÉCNICOS:

Medio	Agua potable
Conexiones / Medidas	
Tamaño de conexión:	1/2" - 2"
Diámetro nominal:	DN15 - DN50
Valores de presión	
Presión de entrada máx. con vaso de filtro transparente	16 bar
Presión de entrada máx. con vaso de filtro de latón	25 bar
Presión de salida:	1,5 - 6 bar
Preajuste de la presión de salida	3 bar
Min. caída de presión:	1 bar
Temperaturas de funcionamiento	
Temperatura de servicio máx. del medio	40 °C

Nota: Utilice el vaso de filtro de latón SM06T, si la válvula puede estar expuesta a radiación UV o vapores de disolventes.

Nº	Componentes	Materiales
1	Carcasa de muelle con botón de ajuste y escala de ajuste	Material sintético de alta calidad
2	Cuerpo con conexiones para manómetro en ambos lados	Latón resistente a la descincificación
3	Conexiones macho roscadas (opciones A y B)	Latón
4	Conexión del manómetro	-
5	Vaso de filtro	Material sintético transparente
Componentes no representados		
	Muelle de ajuste	Muelle de acero
	Inserto de válvula completo con diafragma y asiento de válvula	Material sintético de alta calidad, diafragma EPDM
	Filtro fino con malla de 0,16 mm	Acero inoxidable
	Manómetro (véanse los accesorios)	Material sintético de alta calidad
	Juntas	EPDM



MÉTODO DE FUNCIONAMIENTO:

Las válvulas reductoras de presión accionadas por muelle funcionan por medio de un sistema de compensación de fuerza. La fuerza de un diafragma opera contra la fuerza de un muelle de ajuste. Si la presión de salida y, por lo tanto, la fuerza del diafragma caen porque hay consumo de agua, la mayor fuerza del muelle hace que la válvula se abra. La presión de salida aumenta hasta que las fuerzas entre el diafragma y el muelle sean iguales nuevamente.

La presión de entrada no influye en la apertura o cierre de la válvula. Debido a esto, la fluctuación de la presión de entrada no influye en la presión de salida, lo que proporciona una presión de entrada equilibrada.

TRANSPORTE Y ALMACENAMIENTO:

Mantener las piezas en su embalaje original hasta su instalación.

Los siguientes parámetros son de aplicación durante el transporte y almacenamiento:

Parámetro	Valor
Ambiente	Limpio, seco y libre de polvo
Temperatura ambiente min	5 °C
Temperatura ambiente máx	55 °C
Humedad relativa ambiente min	25 % *
Humedad relativa ambiente máx.	85 % *

DIRECTRICES DE INSTALACIÓN:

Requisitos de instalación y funcionamiento

- Debe instalarse en tubería horizontal con el vaso de filtro hacia abajo
- Instale válvulas de corte
- El dispositivo aguas abajo debería protegerse por medio de una válvula de seguridad (instalada aguas abajo de la válvula reductora de presión). En estos casos, la presión de suministro de la válvula reductora de presión debería fijarse en como mínimo un 20 % por debajo de la presión de apertura de la válvula de seguridad acorde a EN 806-2
- El lugar de instalación debe estar protegido contra heladas y fácilmente accesible.
 - El manómetro puede leerse fácilmente
 - Con vaso de filtro transparente el grado de contaminación puede verse fácilmente
 - Mantenimiento y limpieza simplificados
- Montar aguas abajo del filtro o decantador de lodos
- Instalar un tramo recto de tubería de 5x DN después de la válvula reductora de presión (de acuerdo con EN 806-2)
- Requiere mantenimiento regular de acuerdo con EN 806-5

EJEMPLO DE INSTALACIÓN:

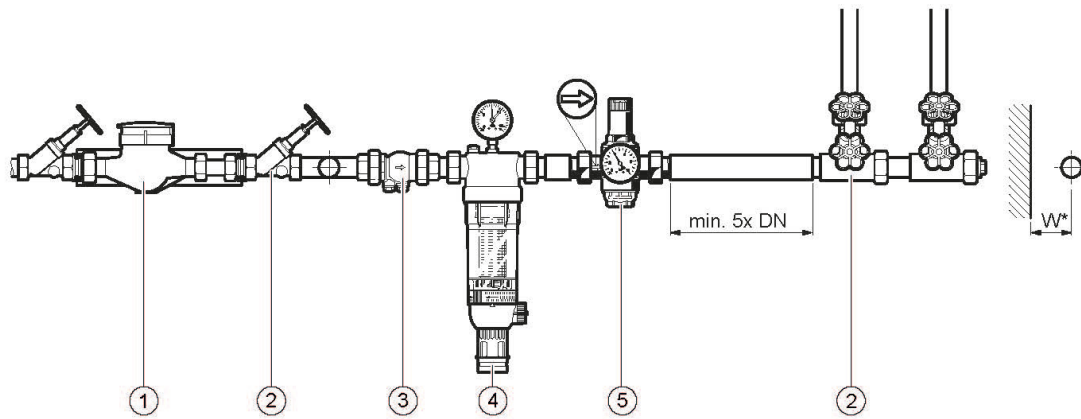

Fig. 1 Ejemplo de instalación estándar de válvula reductora de presión

1. Contador de agua
2. Válvula de corte
3. Válvula de retención
4. Filtro
5. Válvula reductora de presión

Tamaño de conexión						
Código ESCODA	CO19161	CO19162	CO19163	CO19164	CO19165	CO19166
R:	1/2"	3/4"	1"	1 1/4"	1 1/2"	2"
Distancia en mm (W*):	55	60	60	60	70	70

CARACTERÍSTICAS TÉCNICAS:

Kvs

Tamaño de conexión	15	20	25	32	40	50
Kvs (m3h)	2,4	3,1	5,8	5,9	12,6	12,0
N.º lFbt	P-IX 1582/l	P-IX 1582/l	P-IX 1582/l	P-IX 1582/l	- *	- *
N.º homologación DVGW	DW-6330 AT 23 14					

Test obligatorios en tamaños desde R1/2" a R 1 1/4"

DIAGRAMA DE CAÍDA DE PRESIÓN:

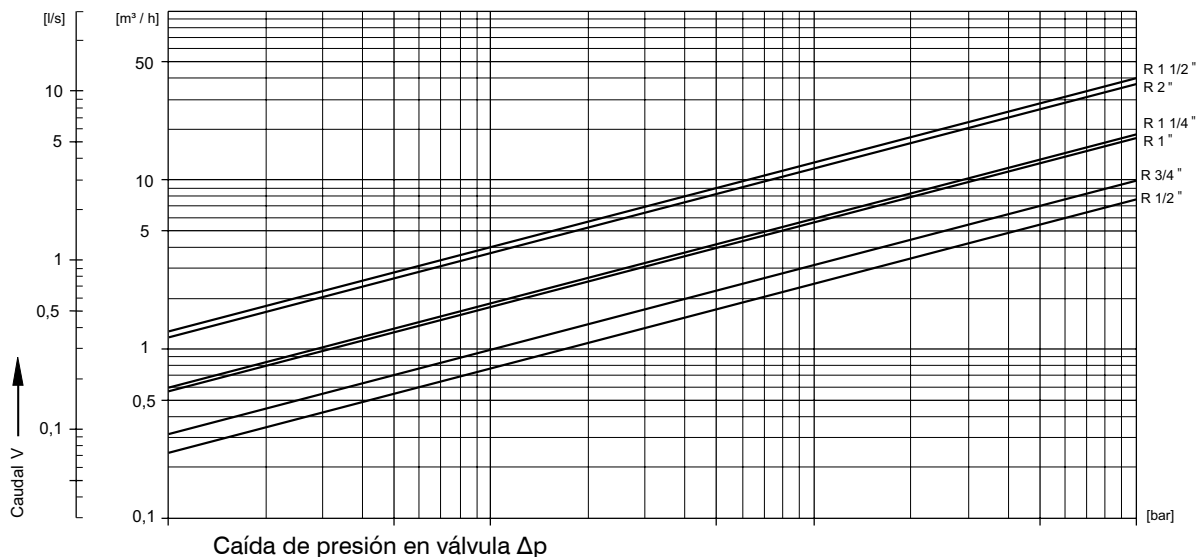
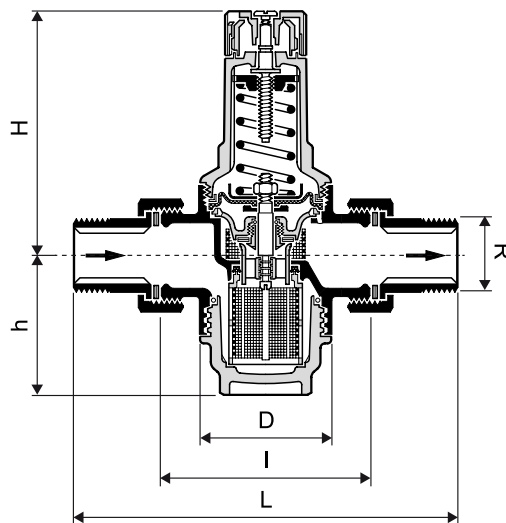

Fig. 2 Caída de presión en válvula en función del caudal y del tamaño de conexión

VISIÓN DE CONJUNTO:



Parámetro		Valor					
Tamaño de conexión	R	1/2"	3/4"	1"	1 1/4"	1 1/2"	2"
Diámetro nominal	DN	15	20	25	32	40	50
Peso	kg	0,8	1,0	1,4	2,0	3,3	4,5
Dimensiones (mm)	L	140	160	180	200	225	255
	I	80	90	100	105	130	140
	H	89	89	111	111	173	173
	h	58	58	64	64	126	126
	D	84	54	61	61	82	82