

COMPRESOR SCROLL MANEUROP R-410A SH 090-A4

Danfoss

Estos compresores Danfoss están provistos de una protección de sobrecarga de motor contra el exceso de intensidad y temperatura generada por una sobrecarga causada por poca circulación de refrigerante, pérdida de fase ó rotación de motor incorrecta. El protector se coloca en el punto de la estrella del motor y desconectará las tres fases. El rearme es automático. La intensidad de corte es el valor MCC indicado en las especificaciones técnicas. Se recomienda utilizar también una protección adicional externa con rearme manual.

DETALLES DEL PRODUCTO

Peso bruto:	70.53 kg
Peso neto:	65 kg
EAN:	5702428582889
Aceite:	POE
Aceite incorporado:	Carga de aceite inicial
Altura conexión de descarga:	465 mm
Altura conexión de aspiración:	142 mm
Altura del embalaje:	596 mm
Altura total:	508 mm
Anchura del embalaje:	370 mm
Aprobación estándar:	CE, UL
Capacidad calorífica nominal a 50 Hz:	17.2 kW
Capacidad de refrigeración nominal a 50 Hz:	18.2 kW
Capacidad de refrigeración nominal a 60 Hz:	24.4 kW
Carga de aceite:	3.25 L
Carga de refrigerante:	8.5 kg máx.
Clase de protección IP:	IP54 con prensaestopas
Color:	Azul
Conexiones eléctricas:	Tornillo 4,8 mm
Control de capacidad:	Velocidad fija
Corriente de funcionamiento máxima [MOC]:	17 A
Código de configuración:	Individual
Código de generación:	C
Descripción:	SZ090-4
Designación:	Compresor
Diámetro:	254 mm
Economizador:	No
Fases:	3
Formato de empaquetado:	Paquete individual
Frecuencia:	50/60 Hz
Alimentación del compresor:	400/3/50 460/3/60 V/F/Hz
HP de prueba:	32 bar máx.
HP, fábrica:	33 bar
Igualación de aceite:	3/8" roscar SAE
Longitud del embalaje:	470 mm
LP de prueba:	25 bar máx.
LP, fábrica:	25 bar
LRA:	98 A
MCC:	18.5 A
Montaje del visor:	Roscado
Máx. presión del lado alta:	34.3 bar
Máx. presión del lado baja:	25 bar
Norma del racor:	ODF
Número de arranques por hora:	12 Máx.
Número de esquema:	8552036b
Par de equilibrado de aceite:	48 Nm
Par de la conexión a tierra:	2 Nm
Par de la conexión eléctrica:	3 Nm
Par de LP GP:	15 Nm



Código: MF14951

Par de montaje:	21 Nm
Par del visor:	50 Nm
Peso del embalaje:	69 kg
Protección de motor:	Protector de sobrecarga interno
Prueba diferencial:	24 bar máx.
Puerto medidor HP:	No
Puerto medidor LP:	Schrader
Referencias de aceite:	160SZ
Refrigerantes:	R134a, R404A, R407C
Resistencia del bobinado para compresores trifásicos con bobinados idénticos:	1.48 Ohm
RLA:	13.2 A
Soporte incorporado:	Kit de montaje con amortiguadores, tornillos, tuercas, manguitos y arandelas
Tamaño conexión aspiración:	1-1/8"
Tamaño conexión descarga:	3/4"
Tamaño tubería conexión de aspiración:	1-1/8"
Tamaño tubería conexión de descarga:	3/4"
Tecnología:	Scroll
Tipo:	SZ
Tipo de conexión:	Soldar cobre
TS máxima del lado de alta:	150 °C
TS máxima del lado de baja:	54 °C
TS mínima del lado de alta:	-35 °C
TS mínima del lado de baja:	-35 °C
Técnica de la marca:	Compresor scroll
Uso de segmento:	Aire acondicionado
Valor alto tensión nom. a 50 Hz:	400 V
Valor alto tensión nom. a 60 Hz:	460 V

Valor alto rango tensión a 50 Hz: 440 V
 Valor alto rango tensión a 60 Hz: 506 V
 Valor bajo tensión nom. a 50 Hz: 380 V
 Valor bajo tensión nom. a 60 Hz: 460 V
 Valor bajo rango tensión a 50 Hz: 342 V
 Valor bajo rango tensión a 60 Hz: 414 V
 Velocidad de rotación a 50 Hz: 2900 rpm

Velocidad de rotación a 60 Hz: 3500 rpm
 Viscosidad: 32 cP
 Volúmen del lado de alta: 1.1 L
 Volúmen del lado de baja: 13 L
 Volúmen desplazamiento: 120.5 cm³
 Válvula de alivio: No

DIMENSIONES (mm)

Modelos SM/SZ084, 090, 100, 110 y 120

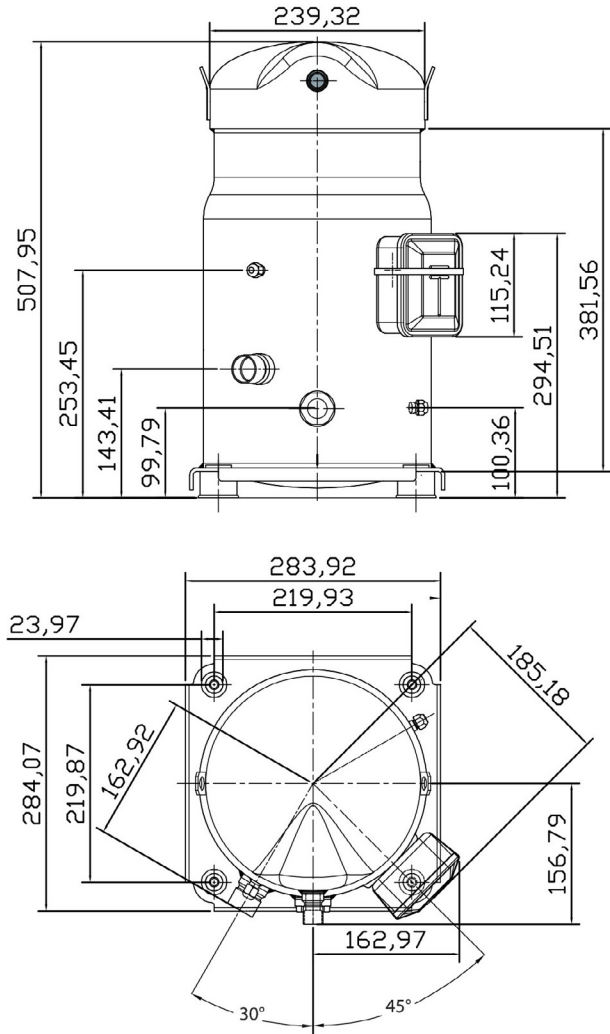
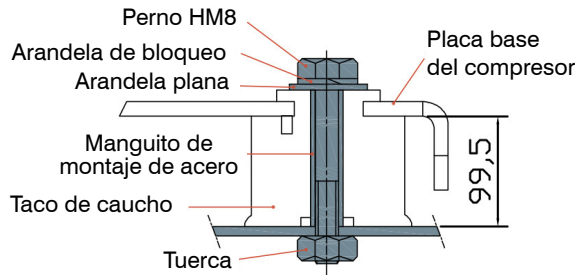

CONDICIONES DE FUNCIONAMIENTO:

Modelos SZ084 A 185 (excepto SZ147) - Refrigerante R134a



TABLA ASOCIADOS	
MF14954	SH 140-4
MF14951	SH 090
MF14929	SZ 090-S4VC
MF14930	SZ090-4VI
MF14931	SZ 110-4 VI
MF14932	SZ 120-4M
MF14933	SZ 160-4RAI
MF14934	SZ 185-4RI
MF14940	SZ 161-4
MF14941	SZ 125-4RI
MF14942	SZ 100-S4VC
MF14943	SZ 110-S4BC

**DATOS ELÉCTRICOS,
CONEXIONES Y CABLEADO:**

Arranque suave con entrada de control

Cuando la tensión de control se aplique a los terminales A1-A2, el arrancador suave MCI pondrá en marcha el motor de acuerdo con los ajustes de tiempo de rampa de aumento y de par inicial. Cuando la tensión de control desaparezca, el motor se apagará instantáneamente.

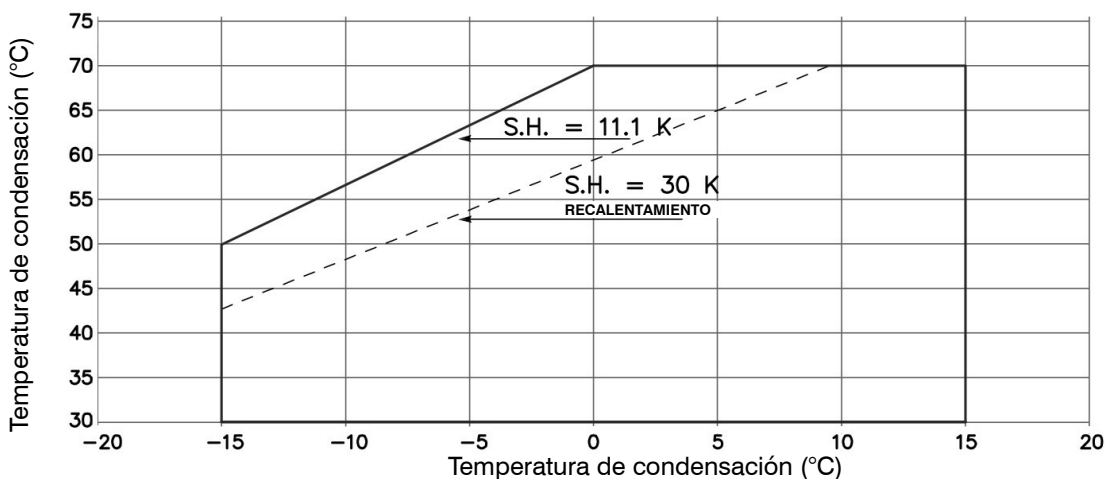
Controlador MCI con contactor de bypass

El contacto auxiliar integrado (23-24) permite realizar con facilidad la función de bypass (consulte el esquema eléctrico adjunto).

El controlador MCI no genera calor. Dado que el contactor siempre actúa cuando no existe carga, puede seleccionarse en función de la corriente térmica (AC-1).

El contacto 13-14 no resulta aplicable con el controlador MCI25C.

Información general sobre el cableado

Los esquemas eléctricos inferiores son ejemplos de cómo realizar el cableado de un compresor de forma segura y fiable.

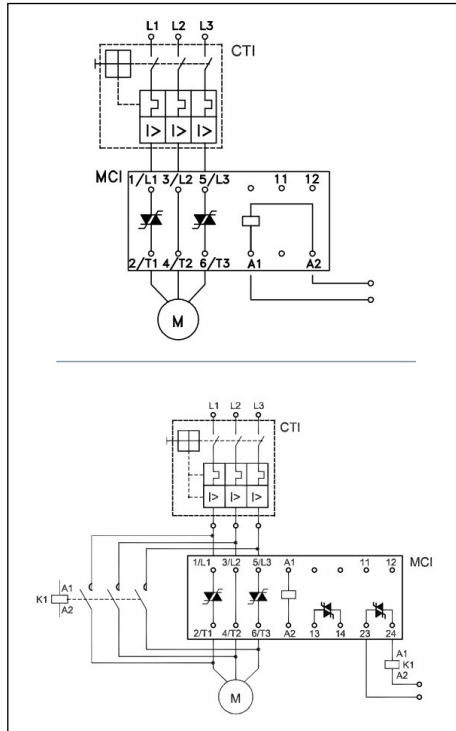

Si se utilizan otros métodos de cableado, deben observarse las reglas siguientes.

Si se activa un interruptor de seguridad, el compresor debe pararse de inmediato y no debe volver a arrancar hasta que

la situación que provocó la activación vuelva a la normalidad y el interruptor de seguridad se haya vuelto a cerrar. Esto se aplica al interruptor de seguridad de baja presión, al interruptor de seguridad de alta presión al termostato de gas de descarga y al termostato de seguridad del motor.

En situaciones específicas, como el arranque en condiciones invernales, el eventual control de baja presión para los ciclos de bombeo puede anularse temporalmente para permitir que el sistema acumule presión. Sin embargo, sigue siendo obligatorio utilizar un interruptor de seguridad de baja presión para proteger el compresor. El interruptor de seguridad de baja presión nunca se debe anular.

Los ajustes de presión de los interruptores de seguridad de baja y alta presión y de bombeo se indican en la sección "Condiciones de funcionamiento".

Siempre que sea posible (por ejemplo, con control mediante un PLC), se recomienda limitar las posibilidades de que el compresor se reinicie automáticamente a menos de entre 3 y 5 veces durante un período de 12 horas, si dicho reinicio slo producen la protección del motor o la activación del interruptor de seguridad de baja presión. Este control debe gestionarse como un dispositivo de rearme manual.

ESQUEMAS ELÉCTRICOS DE LOS MÉTODOS DE CABLEADO RECOMENDADOS

Modelos SM/SZ084, 090, 100, 110, 112, 120, 124, 147, 148 y 161

TABLA ASOCIADOS	
MF14954	SH 140-4
MF14955	DSH/SH161
MF14951	SH 090
MF14952	DSH 105-4-N
MF14953	DSH 120-4
MF14929	SZ 090-S4VC
MF14930	SZ090-4VI
MF14931	SZ I10-4VI
MF14932	SZ 120-4M
MF14933	SZ160-4RAI
MF14940	SZ 161-4
MF14941	SZ 125-4RI
MF14942	SZ 100-S4VC
MF14943	SZ 110-S4BC
MF14964	SH 090-A9LC

Leyenda:

- Fusibles
- Contactor del compresor
- Relé de control
- Relé de bloqueo de seguridad
- Temporizador de ciclo corto opcional (3 min)
- Protección externa contra sobrecargas
- Interruptor de presión de bombeo
- Interruptor de seguridad de alta presión
- Dispositivo de control
- Válvula solenoide línea de líquido
- Termostato gas descarga
- Fusible de desconexión
- Termostato de seguridad del motor
- Motor del compresor
- Módulo de protección del motor
- Cadena de termistores
- Interruptor de presión de seguridad

- F1
- KM
- KA
- KS
- F2
- LP
- HP
- TH
- LLSV
- DGT
- Q1
- thM
- M
- MPM
- S
- LPS

Esquemas eléctricos con ciclo de bombeo

