

## TEMPERATURA DE CONTACTO PARA TUBERÍAS



### PPF15/25

#### CARACTERÍSTICAS

- Diámetro máximo 1/2"
- Realiza automáticamente la conmutación de verano a invierno y viceversa durante las regulaciones de los fan-coil
- Rango de trabajo:  $16 \pm 3,3$  °C -  $26 \pm 3,3$  °C  
T agua 26 °C: Rojo-negro NC Invierno
- Potencia de los contactos 5A - 230 C conmutables
- Se suministra con cable de 3x1 mm<sup>2</sup> y de 0,3 m de longitud

#### ATENCIÓN

- ¡Peligro de descarga eléctrica! Desconecte la alimentación antes de la instalación para evitar descargas eléctricas o daños en el equipo.
- Realice todas las conexiones de acuerdo con el diagrama de cableado eléctrico y de acuerdo con los códigos eléctricos nacionales y locales.
- Evite lugares donde haya humedad excesiva, humos corrosivos, vapores explosivos o vibraciones.
- Evite las interferencias de ruido eléctrico. No instale cerca de conductores grandes, maquinaria eléctrica o equipos de soldadura.

#### MONTAJE

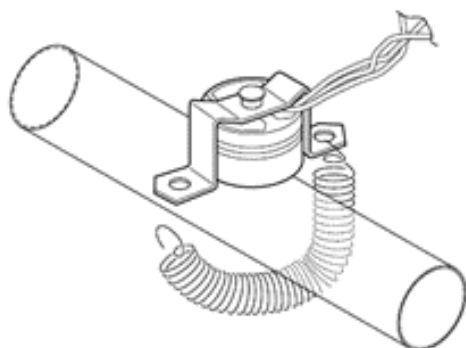

Código: CO23177