

REGULADOR GAS

1800B2/1893-B2 DE 1"



CARACTERÍSTICAS TÉCNICAS:

- Presión máxima de entrada: 10 bar (125 psi).
- Presión máxima de salida: 250 mbar.
- Caudal máximo: 72,5 Nm³/h.
- Conexiones: H - H 1" x 1" BSP.

INFORMACIÓN GENERAL:

Los reguladores para gas de la serie 1800B2 están diseñados principalmente para aplicaciones de gas natural, N2 y GLP. Destaca su diseño compacto y ligero para una rápida y fácil instalación. Los obuses y muelles intercambiables les proporcionan un amplio rango de presiones de salida, de disparo y diferentes caudales.

Gracias a su sencilla concepción, un mantenimiento exhaustivo (sustitución de membranas + juntas) puede llevarse a cabo en 10 minutos sin tener que sacar la conexión de la tubería donde esté instalado.

Todos los reguladores están fabricados de acuerdo con las normas americanas ANSI Code B31.8c-1994

UN REGULADOR PARA CADA DISTINTA APLICACIÓN:

En función de la referencia que preceda al regulador conoceremos qué seguridades incorpora el mismo.

Código	Modelo
GR04034-36	1883-B2 Seguridad de máxima
GR04035	1893-B2 Seg. máxima y mínima

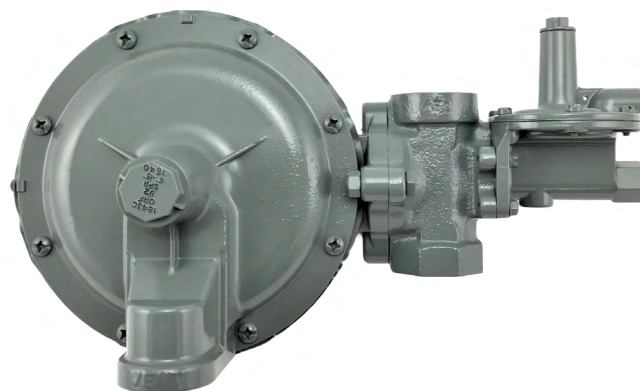

PRINCIPALES VENTAJAS:

Las principales ventajas de estos modelos son:

- Un mínimo de piezas asegura una gran fiabilidad de funcionamiento, así como un bajo coste de mantenimiento.
- Para instalar este modelo de regulador no es necesario prever ningún tipo de toma externa ni para la regulación ni para la VIS de máxima.
- Se puede modificar el caudal o la presión de salida/disparo sobre un regulador 1800 B 2 ya instalado, únicamente cambiando un obús o el muelle de regulación, sin tener que modificar ninguna otra pieza interna del mismo. Tanto una operación como otra no nos llevará más de 5 minutos en campo.
- Puede ser instalado en cualquier posición sin perder por ello sus prestaciones.
- Es posible girar el cabezal de regulación del regulador en rotaciones de 90º para facilitar la instalación del mismo en cualquier posición en la que este trabaje.
- El venteo/ toma atmosférica viene equipado con una rejilla extraíble de acero, si se precisa, se puede extraer dicha rejilla, y roscar (rosca de 3/8" NPT o BSP) una tubería para conducir él venteo al exterior.

INSTRUCCIONES PARA SU INSTALACIÓN:

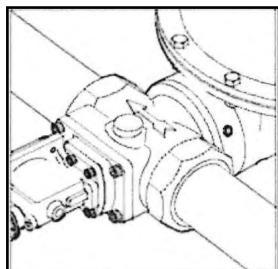

Primeramente se tendrá en cuenta la flecha de sentido de flujo marcada en la conexión del regulador para su correcta ubicación en el tramo de tubería en el que vaya a ser instalado.

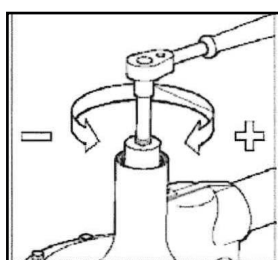

Para regular la presión de salida será necesario sacar el tapón de regulación del cabezal y operar en la tuerca de regulación de manera que si la apretamos, conseguiremos una mayor presión de salida y viceversa si la aflojamos. Lo mismo es aplicable al muelle de tarado de la VES operable a través de la tuerca de regulación principal.

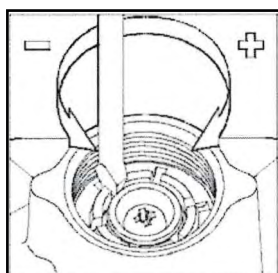

Para operar en la presión de disparo de la VIS de máxima deberemos sacar el tapón de regulación del dispositivo de la VIS y apretando la tuerca regulación aumentaremos esta presión de disparo y viceversa si la aflojamos.

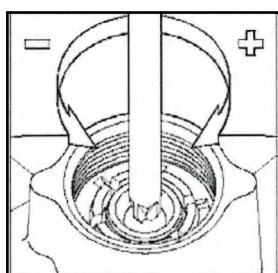

Para operar en la presión de disparo de la VIS de mínima deberemos sacar el tapón de regulación del dispositivo de la VIS y apretando el tornillo de regulación interior aumentaremos esta presión de disparo y viceversa si la aflojamos.

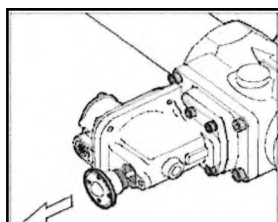

Para proceder al rearme de la VIS ya sea de únicamente de máxima o de máxima y mínima, se deberá desenroscar el tapón de rearme y tirar hacia fuera del eje de rearme que dispone dicho dispositivo.

MUELLES Y RANGO DE PRESIONES DE SALIDA:

Código muelle	Rango de regulación del muelle
GR04701	9-15 mbar
GR04703	15.35 mbar
GR04704	30-70 mbar
GR04707	105-140 mbar
GR04708	150-300 mbar



MUELLES DE LA VIS Y RANGO DE PRESIONES DE DISPARO:

(Modelo: 1883)

Código muelle	Rango de disparo
GR04709	35-70 mbar
GR04710	70-240 mbar
GR04711	240-350 mbar



MUELLES DE LA VIS Y RANGO DE PRESIONES DE DISPARO:

(Modelo: 1893)

MÁXIMA	
Código muelle	Rango de disparo
GR04712	18-60 mbar
GR04713	50-80 mbar
GR04715	100-210 mbar
GR04716	200-350 mbar
GR04717	280-500 mbar



MÍNIMA	
Código muelle	Rango de disparo
GR04718	8-16 mbar
GR04719	16-60 mbar
GR04720	60-150 mbar



DIMENSIONES: (mm)

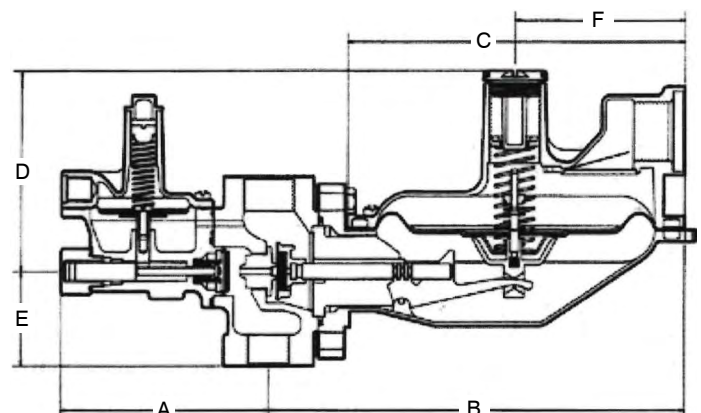
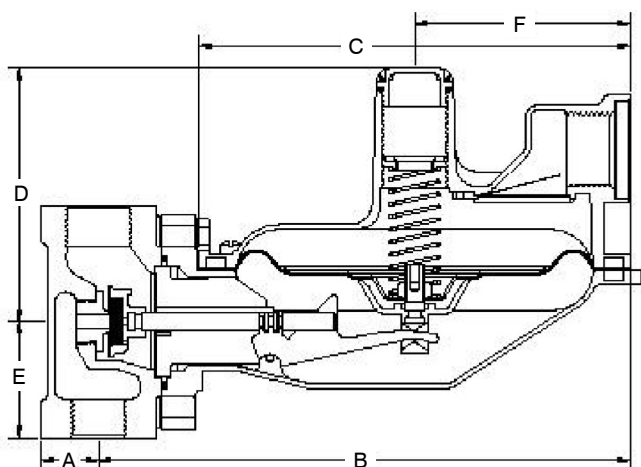

A	B	C	D	E	F
25	227	184	105	51	92

A	B	C	D	E	F
115	227	184	105	51	92

TABLAS DE CAUDAL:

TABLA 1: Para una presión de salida de 17,5 mbar

 Nm³/h (Gas Natural)

P. Entrada En bar	OBUSES						
	1/8"x3/16"	3/16"	1/4"	5/16"	3/8"	1/2"	9/16"
0,07	-	4	6	7	9	10	10
0,14	5	7	10	11	12	14	14
0,21	6	9	12	12	14	16	17
0,35	8	12	16	17	20	29	29
0,7	10	19	26	29	40	43	51
1,05	12	26	34	43	51	60	68
1,4	14	31	45	51	65	71	71
2,1	19	40	57	71	71	71	-
2,8	23	50	71	71	71	71	-
4,2	31	68	71	71	71	-	-
7	48	71	71	-	-	-	-
8,75	57	-	-	-	-	-	-

TABLA 2: Para una presión de salida de 140 mbar

 Nm³/h (Gas Natural)

P. Entrada En bar	OBUSES						
	1/8"x3/16"	3/16"	1/4"	5/16"	3/8"	1/2"	9/16"
0,21	-	6	6	8	9	11	13
0,35	6	9	11	14	14	17	20
0,7	10	14	17	21	24	34	37
1,05	12	19	24	28	31	43	49
1,4	15	23	31	37	40	57	65
2,1	19	28	43	51	57	71	-
2,8	23	37	54	68	71	71	-
4,2	31	60	71	71	71	-	-
7	45	71	71	-	-	-	-
8,75	57	-	-	-	-	-	-