

# MÓDULO PROTECTOR KRIWAN INT69 KF2



## DESCRIPCIÓN:

El protector de motor INT69 Y Diagnose es una evolución de los fiables protectores de motor KRIWAN. Las entradas adicionales para la supervisión de fases, así como las funciones de protección flexibles adicionales, ayudan a mejorar la disponibilidad y prolongar la vida útil de un motor.

El INT69 Y Diagnose guarda automáticamente datos operativos y de error en una memoria no volátil. Estos datos se pueden recuperar y analizar para el diagnóstico. El alcance completo del diagnóstico se logra mediante el uso de un sensor AMS específico de KRIWAN.

Este protector de motor se utiliza principalmente en máquinas cuyo sentido de rotación del motor es esencial para su funcionamiento.

## DESCRIPCIÓN FUNCIONAL:

El control de la temperatura del devanado del motor se realiza mediante dos procesos de evaluación:

- **Estática:** La desconexión es inmediata si la temperatura de respuesta nominal de los sensores AMS o PTC incorporados es alcanzada.
- **Dinámico:** Si la temperatura aumenta inusualmente rápido, el motor se apaga inmediatamente, incluso si la temperatura todavía está muy por debajo de la temperatura de respuesta nominal. Esto evita que se produzcan excesos de temperatura.

Un cortocircuito en una entrada AMS o PTC también provoca una desconexión. Un ciclo corto provoca un retraso en el reinicio.

Después del enfriamiento y/o la rectificación del error y el posterior retraso en el reinicio, se puede reiniciar la máquina. El reinicio después de un bloqueo sólo es posible después de un reinicio.

La supervisión de fases de la tensión del motor está activa 1 s después del arranque del motor. La secuencia de fases correcta se controla durante 5 s y el fallo de fase se controla durante todo el tiempo de funcionamiento del motor. Si se detecta una secuencia de fases incorrecta o hay una falla de fase, el protector del motor bloqueará el apagado.

Después de la parada del motor, la supervisión de fases se desactiva durante aprox. 20 s para evitar un bloqueo involuntario debido a una breve marcha atrás de la máquina.

Para el funcionamiento especificado, la tensión de alimentación debe estar encendida permanentemente en el INT69 Y Diagnose. El LED incorporado señala el estado actual del protector del motor (ver código de destello).



Código: CF17957

## DIAGRAMA DE CONEXIONES:

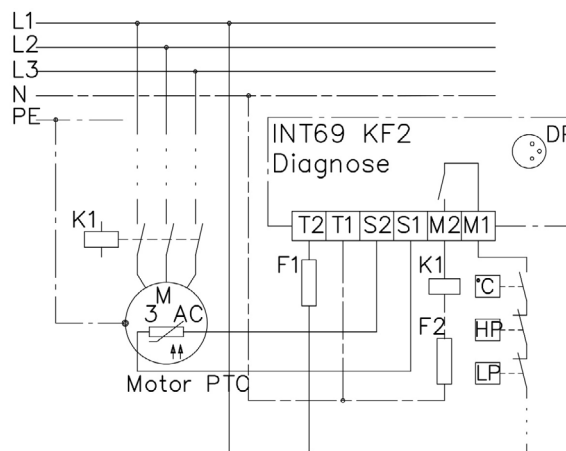

## DIMENSIONES (mm):

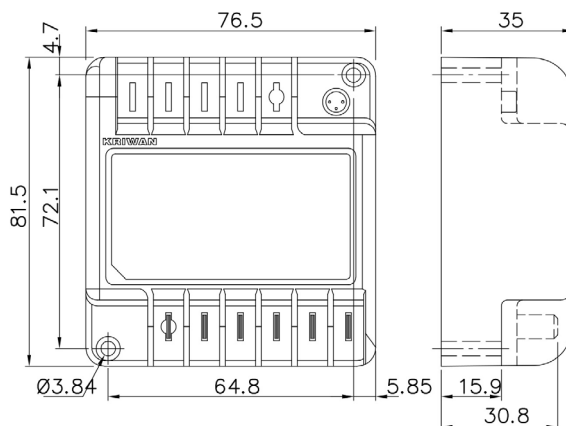

**ESPECIFICACIONES TÉCNICAS:**

<b>Tensión de alimentación</b>	
• 22 A 620 ...	115-230 V ~ 50 Hz ± 10 % 3 VA 120-240 V ~ 60 Hz ± 10 % 3 VA
• 31 A 620 ...	24 V ~ 50/60 Hz ± 10 % 3 VA
<b>Temperatura ambiente permitida</b>	-30 ... +70 °C
<b>Circuitos de medición de temperatura</b>	
• Tipo	1-2 sensores AMS en serie alternativa 1-9 PTC según DIN 44081, DIN 44082 en serie
• R <sub>25, total</sub>	< 1,8k Ω
• R <sub>Trip, estático</sub>	4,5 kΩ ± 20%
• R <sub>Reset</sub>	2,75 kΩ ± 20%
• Máx. longitud línea de conexión	30 m
<b>Sistema de monitoreo de cortocircuito PTC</b>	Normalmente < 30 Ω
<b>Retardo de reinicio</b>	
• ... A 620 S80	30 min ± 5 min
• ... A 620 S81	60 min ± 5 min
<b>Restablecer el retardo de reinicio</b>	El reinicio principal > 5 s sólo es posible si no hay ningún error actual
<b>Relé</b>	
• Conexión	Consulte el diagrama de conexiones Máx. 2,5 A C300
• Vida útil mecánica	Aprox. 1 millón de ciclos de conmutación
<b>Interfaz</b>	Puerto de diagnóstico (DP)
<b>Clase de protección según EN 60529</b>	IP00
<b>Tipo de conexión</b>	Conectores planos de 6,3 mm
<b>Material de la carcasa</b>	PA reforzado con fibra de vidrio
<b>Montaje</b>	Montado con tornillos
<b>Dimensiones</b>	Consulte las dimensiones en mm
<b>Peso</b>	Aprox. 200 g
<b>Comprobar la base</b>	IEC/EN 60335, IEC/EN 60730, EN 61000-6-2, EN 61000-6-3, EN 61010-1 Categoría de sobretensión II, Nivel de contaminación 2
<b>Aprobación</b>	Archivo UL N° E75899 cUR <sub>us</sub> Certificado VDE N° 40022017

**Datos del pedido:**

<b>INT69 KF2 Diagnose (CA 115-230 V, 30 min)</b>	22 A 620 S80
<b>INT69 KF2 Diagnose (CA 115-230 V, 60 min)</b>	22 A 620 S81
<b>INT69 KF2 Diagnose (CA 24 V, 30 min)</b>	31 A 620 S80

**MONTAJE:**

El montaje, mantenimiento y funcionamiento deben ser realizados por un electricista. Se deben observar las normas europeas y nacionales vigentes para la conexión de equipos eléctricos e instalaciones de refrigeración.

Los sensores conectados y los cables de conexión que parten de la caja de bornes deben tener al menos un aislamiento básico.