

# TRANSMISOR DE TEMPERATURA AMBIENTE TUA



## DESCRIPCIÓN:

Transmisor de humedad ambiente.

## ESPECIFICACIONES:

Tensión de alimentación	24 VCA ±10 % / 15...35 VDC
Consumo de energía	< 1 W
Potencia del transformador	≥ 2 VA
Rango de trabajo, humedad	0...100 % RH
Temperatura ambiental	0...50 °C
Humedad ambiental	10...90 % RH (sin condensación)
Clase de protección	IP30
Clase de aislamiento	III



Código	Modelo	Escala humedad	Señal de salida	Pantalla
CO05550	TUA	0...100 % RH	0.10 V DC	No

## DIMENSIONES (mm):

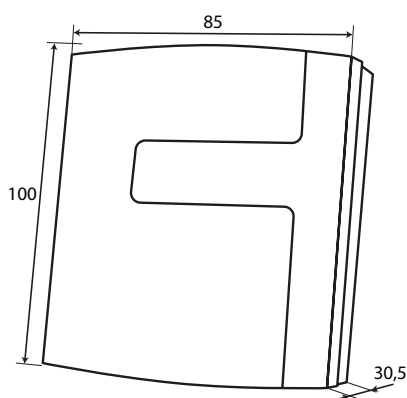

## DIAGRAMA DE CONEXIONES:

