

SOPORTE UNIDAD EXTERIOR Modelo REFORZADO

SOPORTEESC

CARACTERÍSTICAS:

- Pintado crema epoxi poliéster.
- Chapa 2 mm.
- Taladro Ø11 fijación pared:
 - Modelo pequeño: 4 taladros
 - Resto de modelos: 5 taladros
- Suministro en caja de cartón individual.
- Peso máximo: 150 kg.

DIMENSIONES:

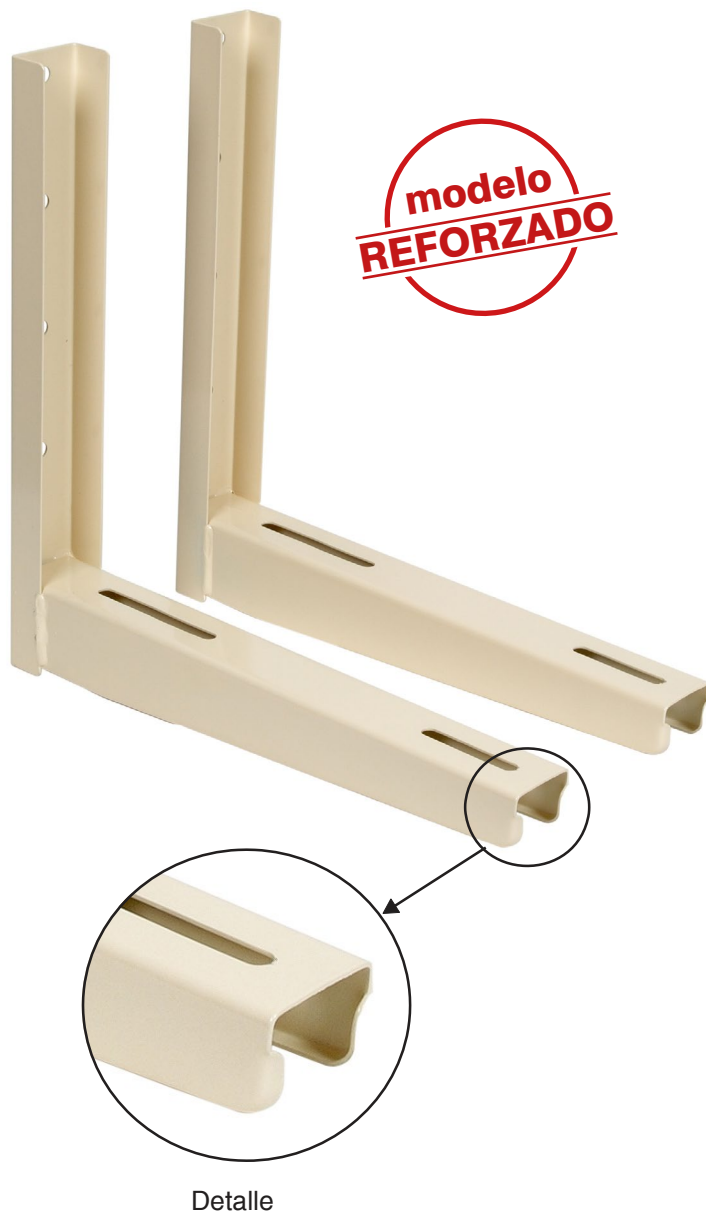
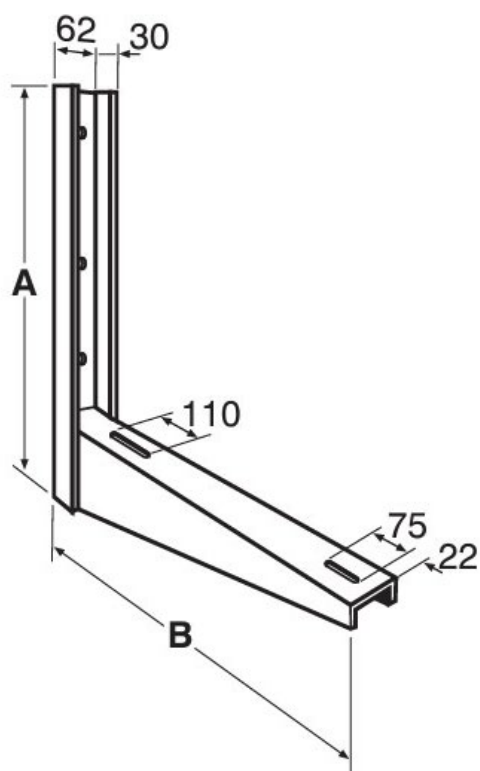

Código Caja Neutra	Modelo	A (mm)	Código	B (mm)
AS01004	Pequeño	400	AS01001	400
AS01005	Mediano	450	AS01002	450
AS01006	Grande	500	AS01003	525
AS01019	Súper	500	AS01018	560

* Caja neutra / Sin marca **E**