



BOMBA CENTRÍFUGA AUTOASPIRANTE

TOR Solar

CON PREFILTRO

Diseñada especialmente para la recirculación del agua en pequeñas piscinas con filtro de sílex o cartuchos, bañeras tipo Spas, aprovechando la energía solar.

CARACTERÍSTICAS BOMBA

- Imposibilidad de comunicación eléctrica con el agua, ya que ninguna parte del motor tiene contacto con el líquido bombeado.
- **Apta para agua salada.**
- Sencillo desmontaje y limpieza del prefiltro sin necesidad de herramientas.
- La bomba permite dos tipos de conexiones: 1-1/2" Rosca-hembra o para tubo PVC Ø50 (rácores incluidos).
- Autoaspirante 1 m.c.a. (hasta 4/5 m.c.a. con válvula de pie).

Materiales:

- Cuerpo bomba, disco portasello y difusor en PP reforzado con fibra de vidrio.
- **Eje en acero inoxidable AISI-316.**
- Turbina en Noryl.
- Cierre mecánico en carbón-cerámica y **acero inoxidable AISI-316.**
- Base soporte en aluminio reforzado.

Motor:

- Motor asíncrono, cerrado de ventilación externa.
- Protección IP-55, 2.850 rpm 50 Hz. (60 Hz bajo demanda).

CARACTERÍSTICAS INVERSOR

- El **Inversor Solar** convierte la tensión DC de los paneles fotovoltaicos en AC, pudiendo así accionar cualquier bomba con motor asíncrono monofásico o trifásico según tabla adjunta.
- La velocidad de la bomba se adapta constantemente a la radiación solar, maximizando la cantidad de agua bombeada, incluso trabajando con baja radiación solar.
- El **Inversor Solar** ofrece una protección completa de la bomba contra sobretensión, sobrecorriente y funcionamiento en seco.



Dimensiones bomba

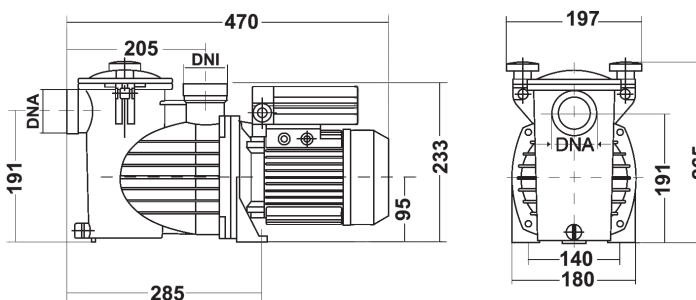

Dimensiones inversor

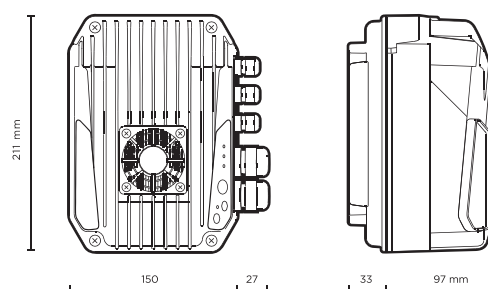

Código	Modelo	CV	kW	Cond. μ F	BOMBA			INVERSOR				Potencia motor P2			
					Altura (m.c.a.)			Diámetro		Vin DC VDC	Vin AC VAC	Max Vout VAC	Max Iout A	VAC	kW
					4	10	14	DNA ASP	DNI IMP						
PS01006	TOR Solar 75M	0,75	0,55	20	16	10	4,2	1-1/2" Ø50 PVC	90-400	90-265	250	5	1x230	0,55	
PS01007	TOR Solar 100M	1	0,75	20	18	13	7,6						3x230	1,1	
												7,5	1x230	0,75	
													3x230	1,5	

Accesorios opcionales:

Código	Artículo
PS01028	Kit adaptación TOR (adaptación a bomba SILEN ESPA hasta 1CV)