

TERMOSTATOS PARA FANCOIL RDG

SIEMENS

APLICACIONES UNIVERSALES Y COMPRESORES DE EQUIPOS TIPO DX:

- Sensor de temperatura incorporado
- Controlar el nivel de temperatura de la habitación
- RDG20.. Salidas de control T triac para On/Off, PWM o 3 posiciones
- RDG26.. Salidas de control T para DC 0...10 V o On/Off
- Salidas de ventilador para 3 velocidades, 1 velocidad o CC 0...10 V
- 3 entradas multifuncionales X1, X2 y X3 para tarjeta de acceso, sensor externo, etc.
- Modos de funcionamiento: Confort, Economía y Protección
- Control automático o manual de la velocidad del ventilador
- Cambio automático o manual de calefacción/refrigeración
- Puesta en marcha a través de HMI local
- Puesta en marcha a través de la aplicación para teléfonos inteligentes PCT Go de Siemens
- Reloj de reserva de marcha durante 20 h durante un corte de energía



DIMENSIONES (mm):

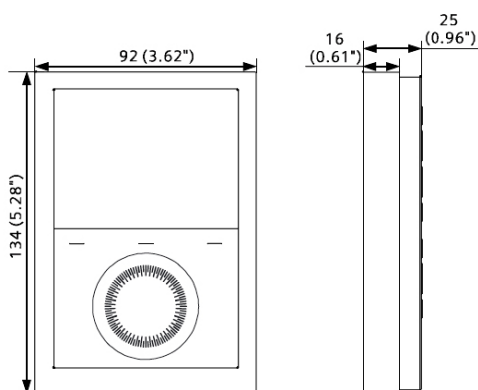

ACCESORIOS:

Código	Modelo	Artículo
CO23026	QAA32	Sonda ambiente
CO23028	QAH11.1	Sonda temperatura retorno

Código	Modelo	Alimentación	Salidas	Ventilador	Entradas	Aplicaciones	Comunicación
CO23108	RDG200T	230 V	On / Off 3 puntos	3 Velocidades	Cambio I/V Sonda retorno	Frío 2 T, Calor y Frío a 2T o 4T	No
CO23003	RDG260T	24 VAC	0-10 Vcc	0-10 Vcc	Cambio I/V Sonda retorno	Frío 2 T, Calor y Frío a 2T o 4T	No
CO23111	RDG200KN	230 V / 24 VAC	3 puntos	0-10 Vcc - 3 Velocidades	Cambio I/V Sonda retorno	Frío 2 T, Calor y Frío a 2T o 4T	KNK