

# CENTRAL DE CONTROL DE PRODUCCIÓN HIDRÓNICA AZX6CCPGAWI



## CARACTERÍSTICAS:

- Central de control de unidades de producción.
- Comunicaciones mediante bus domótico.
- Alimentación externa a 110 / 230 Vac.
- Montaje en superficie.

## FUNCIONALIDADES:

- Permite el control de hasta 32 sistemas.
- 6 relés de control para modo frío/calor, demanda de aire frío/caliente, demanda de radiante frío/caliente.
- Entradas para modos semi-forzados y control ACS.

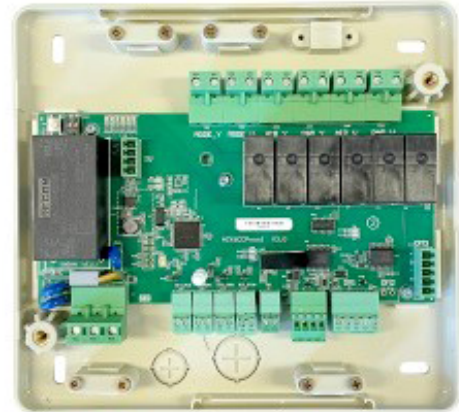

**Código: CO48049**

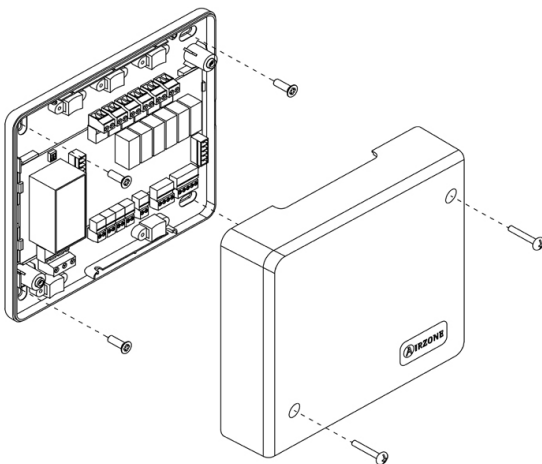

## DIMENSIONES (mm):

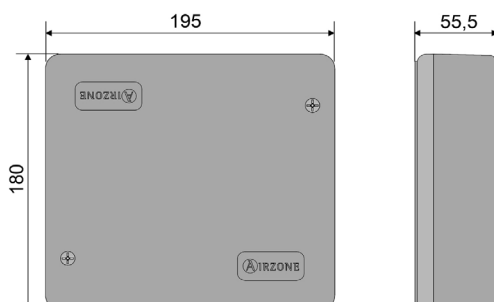

SW2	
	Aeroterminia / Aerothermal / Aeroterminia / Aérothermie / Aeroterminia / Aerothermie
	2 tubos / 2 pipes / 2 tubos / 2 tubes / 2 tubi / 2 Rohree
	4 tubos / 4 pipes / 4 tubos / 4 tubes / 4 tubi / 4 Rohre
	RadianT

**Nota:** Debe configurar la lógica de funcionamiento de los relés desde sw2

## CONEXIONADO:

