

FILTRO GASÓLEO EN LÍNEA SERIE 70700F



DESCRIPCIÓN

Filtro en línea para gasóleo, aceite combustible y aire con tapa y cubeta en aluminio.

CARACTERÍSTICAS

- Temperatura máxima: 90 °C
- PN 4.
- Juntas de NBR.
- Acoplamientos bridados DN50 PN16.
- Cartucho filtrante corrugado de acero en tela en ox de 100 μm
- Posibilidad de adaptar una resistencia electrónica de 300 W a 230 VAC



Código: GA03062

DIMENSIONES

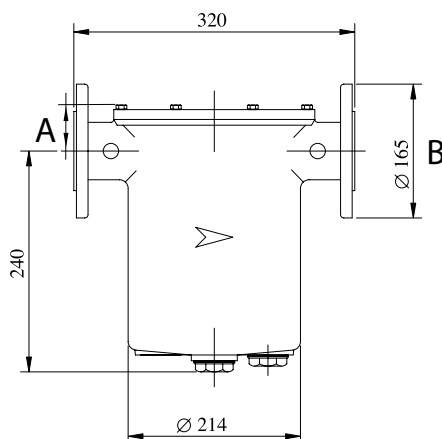

Código	Artículo	Ø A	Ø B	Grado filtración
GA03062	70700F	DN50	DN50	100 μm