

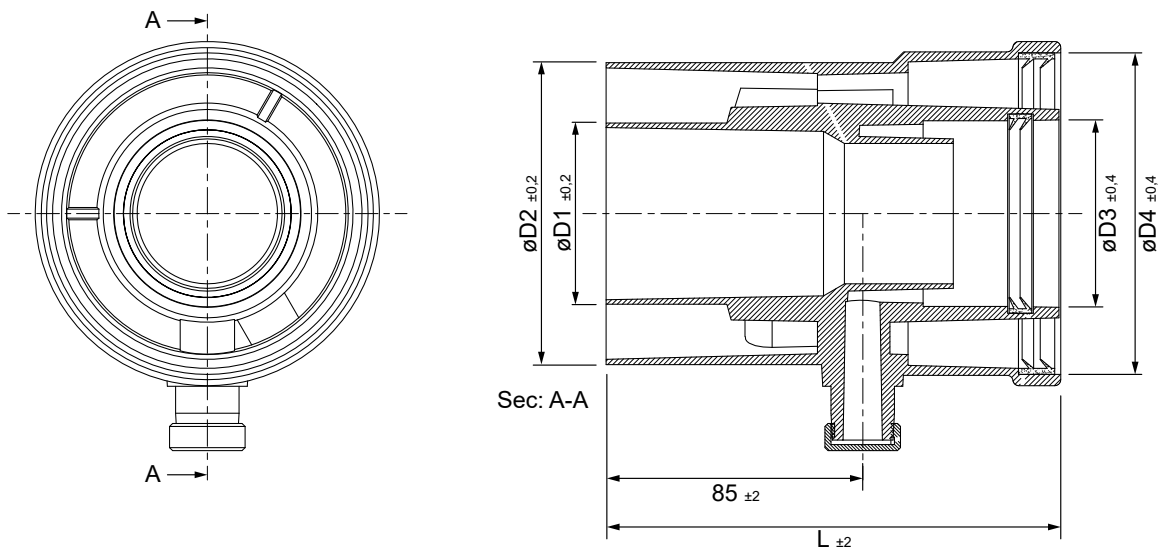

Manguito coaxial con recogida de condensados M - H (Polipropileno / Ac. lacado)



DESCRIPCIÓN DE PRODUCTO

Manguito coaxial con recogida de condensados M-H realizado en polipropileno de color blanco y acero lacado acabado en blanco o cobreado.

Para su utilización en la evacuación de humos de calderas murales estancas de condensación (gas o gasoil) de instalaciones individuales y en tramos de unión en instalaciones colectivas por el interior.

CÓDIGOS Y MEDIDAS

CÓD.	REF.	øD1	øD2	øD3	øD4	L	MATERIAL	COLOR
CA56199	610RCMHP15	60	100	61,5	100,5	150	PP/A. LACADO	BLANCO
CA56200	8125RCMHP15	80	125	81,5	125,5	150	PP/A. LACADO	BLANCO

*Las medidas de la pieza y la información técnica pueden variar debido a los procesos de fabricación.

DESIGNACIÓN DE PRODUCTO

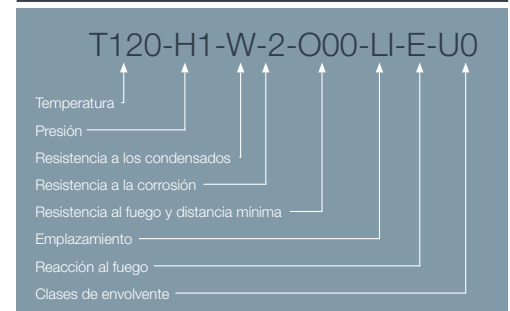

ICONOS DEL PRODUCTO

- Caldera mural estanca de condensación
- Instalaciones individuales
- Tramos de unión en instalaciones colectivas

- Gas
- Gasoil
- Uso en interior

- Uso en exterior
- Uso en patinillos compartidos