

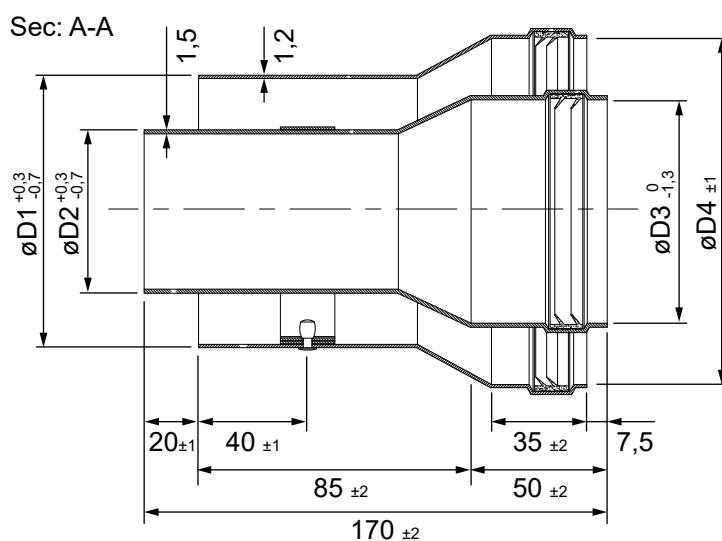

Ampliación coaxial Macho - Hembra (Polipropileno / Acero lacado)

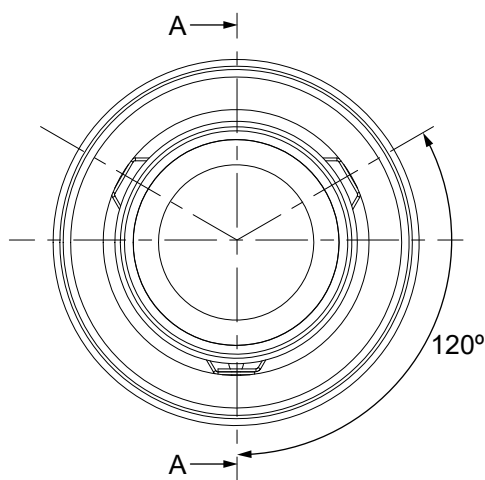

CÓDIGOS Y MEDIDAS

CÓD.	REF.	øD1	øD2	øD3	øD4	MATERIAL	COLOR
CA56197	6810125AMPMP15	100	60	82	127	PP / ACERO LACADO	BLANCO
	8012510150AMPMP15	125	80	102	152	PP / ACERO LACADO	BLANCO

*Las medidas de la pieza y la información técnica pueden variar debido a los procesos de fabricación.

DESCRIPCIÓN DE PRODUCTO

Ampliación coaxial realizada en polipropileno y acero lacado en blanco.

Para su utilización en evacuación de humos y aspiración de aire por la misma instalación de calderas de condensación en interior, exterior o patinillos compartidos.

DESIGNACIÓN DE PRODUCTO

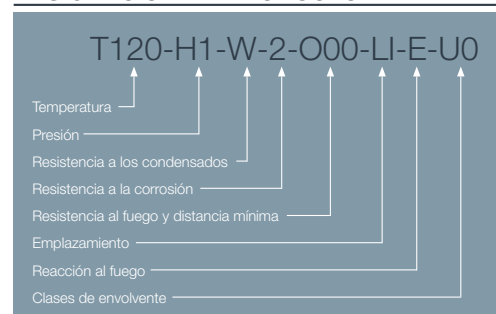

ICONOS DEL PRODUCTO



Caldera mural estanca de condensación



Gas



Instalaciones individuales



Gasoil



Uso en exterior



Tramos de unión en instalaciones colectivas



Uso en interior



Uso en patinillos compartidos