

TERMO ELÉCTRICO HORIZONTAL CONCEPT TH 150-200 L



Thermor 

DESCRIPCIÓN

- DURABILIDAD
 - Cuba vitrificada por recubrimiento en fase líquida
 - Resistencia blindada
- AHORRO ENERGÉTICO
 - Termostato exterior que permite seleccionar la temperatura deseada en cada momento (litrajes de 15 a 100 L)
 - Aislamiento de alta densidad
 - Sistema Brisejet que garantiza la estratificación óptima del agua
- GARANTÍA
 - Garantía de 3 años en la cuba
 - 2 años de Garantía Total
- CONFORT
 - La Gama más amplia del mercado, completa y versátil con litrajes de 15 a 200 L en formato vertical y de 50 a 200 L en formato horizontal
- FACILIDAD DE INSTALACIÓN
 - Compatible con Optifix Universal para la renovación de cualquier termo existente (litrajes de 15 a 100 L)



CARACTERÍSTICAS TÉCNICAS

Código	Modelo	Potencia (W)	Tensión (V)	Consumo mant. 65 °C kWh/24h	Tiempo de calentamiento (65 °C Δt=50 °C)	Peso (kg)	Tomas	ERP	Perfil
CC01084	CONCEPT N4 150 L HZ	2200	230	1,60	233 min	41	3/4"		L
CC01085	CONCEPT N4 200 L HZ	2200	230	1,93	296min	50	3/4"		L

DIMENSIONES (mm)

Código	Modelo	A	B	C	D	E	F
CC01084	CONCEPT N4 150 L HZ	1182	505	800	530	-	-
CC01085	CONCEPT N4 200 L HZ	1509	505	1050	530	-	-

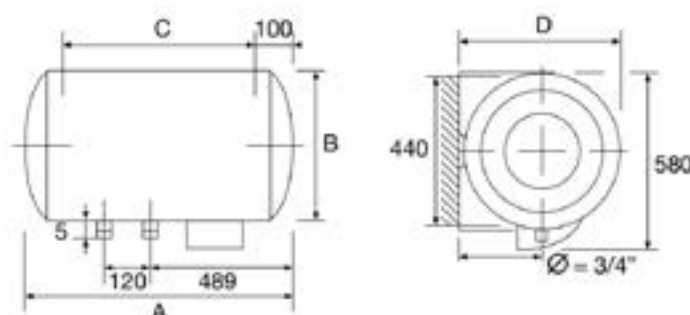

Horizontal 150 - 200 L